

Вінницький кооперативний інститут

# СУЧАСНИЙ ПІДХІД ДО ВИКЛАДАННЯ ДИСЦИПЛІН

---

Тези доповідей учасників  
Міжнародної науково-методичної  
конференції

14 БЕРЕЗНЯ 2018 Р.

**УКРКООПСІЛКА  
ВІННИЦЬКИЙ КООПЕРАТИВНИЙ ІНСТИТУТ**

**Наукове видання  
«Молодь і сучасність: економічні, інформаційні,  
правові та культурні аспекти»  
Частина II**

# **СУЧАСНИЙ ПІДХІД ДО ВИКЛАДАННЯ ДИСЦИПЛІН**

**Тези доповідей учасників  
Міжнародної науково-методичної конференції**

**14 березня 2018 р.**

**Вінниця**

УДК 378.147

Свідоцтво про державну реєстрацію друкованого засобу масової інформації.  
Серія ВЦ №795-153-р від 23.09.2010 р.

Друкується за рішенням Вченої ради Вінницького кооперативного інституту.  
Протокол № 6 від «28» березня 2018 р.

**ОРГАНІЗАТОРИ КОНФЕРЕНЦІЇ:**

Вінницький кооперативний інститут

Вінницький національний медичний університет ім. М. І. Пирогова

Вища школа економіки, права та медичних наук ім. проф. Едварда Ліпінського  
(м. Кельце, Польща)

Науково-дослідний інститут українознавства

Кафедра історії та культури України факультету історії, етнології і права  
Вінницького державного педагогічного університету імені Михайла  
Коцюбинського

**ORGANIZATORY KONFERENCJI:**

Winnicki instytut kooperatywny w Winnice

Winnicki Narodowy Uniwersytet Medyczny im. M. I. Pyrogora w Winnice

Wyższa Szkoła Ekonomii, Prawa i Nauk Medycznych im. prof. Edwarda Lipińskiego w  
Kielcach (Polska)

Instytut Badawczy Ukraińskie studia w Kijowie

Katedra Historii i Kultury Ukrainy, Wydział Historii, Etnologii i Prawa Winnicki  
Państwowy Uniwersytet Pedagogiczny im. Michała Kociubinskiego w Winnice

**CONFERENCE ORGANIZERS:**

Vinnytsia Cooperative Institute, Vinnytsia

National Medical University the name of M. I. Pirogov, Vinnytsia

School of Economics, Law and Medical Sciences the name of prof. Edward Lipinsky,  
Kielce, (Poland)

Research Institute of Ukrainian Studies, Kyiv

Department of History and Culture of Ukraine, Faculty of History, Ethnology and Law of  
Vinnitsa State Pedagogical University named after Mikhail Kotsyubinsky, Vinnytsia

Вінниця, 2018

## РЕДАКЦІЙНА КОЛЕГІЯ:

Голова редакційної  
колегії:

**Прицюк Людмила Анатоліївна**, к.е.н., проректор  
з науково-методичної роботи Вінницького  
кооперативного інституту

Члени редакційної  
колегії:

**Баратинський Лукаш (Dr Lukasz Baratyński)**,  
доктор наук, заступник декана факультету Вищої  
школи економіки, права та медичних наук  
ім. проф. Едварда Ліпінського (м. Кельце, Польща)

**Бойко Тетяна Іванівна** к.філос.н., завідувач  
відділу освітніх технологій та популяризації  
українознавства Науково-дослідного інституту  
українознавства

**Вавжиньчук-Наталі Ельжбета (Dr Elżbieta  
Wawrzyńczuk-Nathali)** доктор наук, декан  
факультету Вищої школи економіки, права та  
медичних наук ім. проф. Едварда Ліпінського  
(м. Кельце, Польща)

**Ваторек Кшиштоф (Dr Krzysztof Wątorrek)**,  
доктор наук, проректор, декан юридичного  
факультету, декан факультету управління і безпеки  
Вищої школи економіки, права та медичних наук  
ім. проф. Едварда Ліпінського (м. Кельце, Польща)

**Власенко Олег Володимирович**, д.мед.н.,  
професор, проректор з наукової роботи  
Вінницького національного медичного  
університету ім. М. І. Пирогова

**Драбовський Анатолій Григорович**, д.е.н.,  
ректор Вінницького кооперативного інституту

**Каніковський Олег Євгенійович**, д.мед.н.,  
професор, завідувач кафедри хірургії № 2  
медичного факультету Вінницького національного  
медичного університету ім. М. І. Пирогова

**Коляструк Ольга Анатоліївна**, д.і.н., професор,  
завідувач кафедри історії та культури України  
факультету історії, етнології і права Вінницького  
державного педагогічного університету імені  
Михайла Коцюбинського

**Краса Віктор (Dr Wiktor Krasa)**, доктор наук,  
заступник декана факультету Вищої школи  
економіки, права та медичних наук  
ім. проф. Едварда Ліпінського (м. Кельце, Польща)

Технічний редактор:

**Ліпінська Катерина Василівна**

**РОБОЧІ МОВИ КОНФЕРЕНЦІЇ: УКРАЇНСЬКА, АНГЛІЙСЬКА, ПОЛЬСЬКА.**

Сучасний підхід до викладання дисциплін: Міжнародна науково-методична конференція, 14 березня 2018 р. : [тези доп.] / редкол. : Л. А. Прицюк [та ін.]. – Вінниця, 2018. – 104 с.

Збірник містить тези доповідей щодо методичних аспектів викладання дисциплін та організації практичного навчання за різними галузями знань в Україні та за кордоном, світового досвіду із запровадження європейських стандартів вищої освіти, шляхів забезпечення конкурентоспроможності освіти в Україні та за кордоном, використання цифрових комунікацій в освітньому процесі.

Видається в авторській редакції.

УДК 378.147

© Вінницький кооперативний інститут, 2018

## ЗМІСТ

### СЕКЦІЯ 1. ФОРМУВАННЯ ПРОФЕСІЙНИХ КОМПЕТЕНТНОСТЕЙ У ПРОЦЕСІ ПРАКТИЧНОГО НАВЧАННЯ

#### **Dr Rafał Kochańczyk**

Module training as a method of teaching police officers using the example of the police academy in Katowice..... 9

#### **Ворончук Н. В.**

Формування аксіологічної компетентності на уроках історії..... 15

#### **Деркач О. І., Омелько М. А.**

Методичні аспекти організації навчальних практик з облікових дисциплін в системі підготовки майбутніх фахівців з бухгалтерського обліку..... 18

#### **Дибчук Л. В., Кирилюк Н. Г.**

Суть понять «компетентність» і «компетенція» щодо професійної підготовки майбутніх фахівців..... 21

#### **Ільченко Л. Б.**

Можливості підвищення ефективності практичних занять з облікових дисциплін..... 24

#### **Каніковський О. Є., Шапринський Є. В., Павлик І. В., Мосьондз В. В.**

Методологічні аспекти підготовки студентів медичного університету як майбутніх фахівців охорони здоров'я..... 26

#### **Мацера С. М., Крутоус Т. П.**

Створення професійного контексту підготовки майбутніх бакалаврів економіки в процесі навчання..... 28

#### **Непиталюк А. В., Черненко Н. С.**

Компетентнісний підхід при підготовці фахівців-економістів..... 31

### СЕКЦІЯ 2. ПСИХОЛОГІЧНІ, ПЕДАГОГІЧНІ ТА ОРГАНІЗАЦІЙНІ УМОВИ ЗАПРОВАДЖЕННЯ ЄВРОПЕЙСЬКИХ СТАНДАРТІВ ВИЩОЇ ОСВІТИ

#### **Dr Krzysztof Wątorek**

Kilka uwag w sprawie „Konstytucja dla nauki” jako projektu nowelizacji Ustawy Prawo o szkolnictwie wyższym i nauce – wybrane rozwiązania prawne..... 34

#### **Шмагельська М. О., Павлюк В. А.**

Підготовка фахівців економічних спеціальностей: світовий досвід..... 39

### СЕКЦІЯ 3. ОСВІТА – КУЛЬТУРА – ГЛОБАЛІЗАЦІЯ: ВИКЛИКИ СЬОГОДЕННЯ

#### **Бойко С. М.**

Українознавство як один із інструментів дослідження проявів етнокультурного поступу українства..... 42

#### **Морозова Л. П.**

Гуманізація освіти на сучасному етапі..... 44

<b>Петренко М. І.</b>	
Поглиблення базових занять як шлях до підвищення рівня знань студентів.....	46
<b>Прицюк Л. А., Дехтярова Л. С.</b>	
Щодо концепцій розвитку вітчизняної освіти.....	50
<b>СЕКЦІЯ 4. МЕТОДИЧНІ АСПЕКТИ ВИКЛАДАННЯ НАВЧАЛЬНИХ ДИСЦИПЛІН</b>	
<b>Будас А. П.</b>	
Методичні аспекти організації лекційних занять з юридичних дисциплін.....	53
<b>Вечірко О. Г.</b>	
Використання активних технологій навчання при викладанні бухгалтерського обліку.....	55
<b>Газізова О. О.</b>	
Українознавче спрямування освітнього процесу як дієвий чинник формування патріотизму сучасної молоді.....	58
<b>Гайдаєнко Л. С.</b>	
Основні методи і прийоми технології критичного мислення на заняттях української словесності.....	60
<b>Іванюта П. В.</b>	
Впровадження практичних курсів у процесі навчання студентів економічних спеціальностей як шлях до розвитку його особистості.....	63
<b>Каніковський О. Є., Сандер С. В., Мосьондз В. В.</b>	
Сучасний підхід до застосування тестових завдань.....	65
<b>Кондрук А. М.</b>	
Електронні навчальні посібники в системі підготовки компетентісного спеціалістів.....	67
<b>Кордонська А. В., Бережна Г. М.</b>	
Використання інтегративного підходу в навчально-виховному процесі.....	69
<b>Ладаняк І. А.</b>	
Використання сучасної технології на семінарських заняттях з історії України як засіб підвищення ефективності навчання.....	72
<b>Малеш М. Ю.</b>	
Вдосконалення методики викладання дисципліни «Інформатика та комп'ютерна техніка» в умовах коледжу.....	74
<b>Мамонов П. Д.</b>	
Оптимізація структурно-логічної схеми дисципліни «Товарна політика підприємства».....	77
<b>Соляр А. П., Соляр Л. В.</b>	
Вплив проектних технологій навчання на формування предметних компетенцій.....	79

## СЕКЦІЯ 5. ЦИФРОВІ КОМУНІКАЦІЇ ТА ІНТЕРАКТИВНІ МЕТОДИ НАВЧАННЯ

**Бурич К. О., Яцух О. В.**

Роль інформаційних технологій в системі професійної підготовки магістрів з цивільної безпеки..... 82

**Горобець Л. В., Кашулкіна Е. В.**

Відеоконференція як засіб підвищення ефективності навчального процесу..... 85

**Гринчук Т. П.**

Інтерактивні методи навчання економічних дисциплін..... 87

**Ільніцька Ю. Б.**

Використання навчальних Інтернет-сервісів в освітньому процесі..... 89

**Кравчук Н. М.**

Інновації та сучасний погляд на інтерактивні методи навчання при викладанні дисципліни «Чинники успішного працевлаштування за фахом»..... 91

**Мельничук Т. А.**

Скрайбінг технології на заняттях з історії..... 93

**Петренко В. І.**

Інноваційні аспекти методики вивчення історичних дисциплін..... 96

**Турчак В. В., Солоїд О. В.**

Використання фасилітативних підходів при викладанні дисциплін..... 99

**Ярова Ю. М.**

Інтерактивне навчання як форма організації роботи..... 101



## СЕКЦІЯ 1. ФОРМУВАННЯ ПРОФЕСІЙНИХ КОМПЕТЕНТНОСТЕЙ У ПРОЦЕСІ ПРАКТИЧНОГО НАВЧАННЯ

**Dr Rafał Kochończyk**  
**Szkoła Policji w Katowicach (Polska)**

### **MODULE TRAINING AS A METHOD OF TEACHING POLICE OFFICERS USING THE EXAMPLE OF THE POLICE ACADEMY IN KATOWICE**

#### **ABSTRACT**

Preparing a Police officer to perform tasks at the level of the preventive service within 142 days of training requires teaching staff to apply appropriate teaching methods. The currently implemented model in the Polish Police forces is based on modular units that comprehensively equip the listeners in theoretical and practical knowledge to perform eight basic professional tasks. A very important element of this type of training is proper educational teaching aids. In order to obtain this goal, a multi-functional simulation center has been created at the premises of the Police Academy in Katowice where listeners, in virtually real conditions, can improve the performance of tasks in the field of patrol and intervention in line with all security rules.

#### **INTRODUCTION**

The dynamically changing reality also requires relevant training system matching the needs of future Police officers. Law enforcement candidates are required to be able to, among others, solve problems independently, cooperate in a group, properly apply the law, safe use of direct coercive measures. Today, it is rather unimaginable to give a policeman a thorough, relevant preparation using a classic educational model, where the lecturer occupies a central position in front of listeners having one-sided lecturer-listener's communication. As W. Ciczkowski stated, education is the process of making an individual more and more mature and perfect.<sup>1</sup> This process can be enhanced by means of modular training.

#### **ASSUMPTIONS OF MODULAR TRAINING**

The idea of training based on the so-called Modules of Employable Skills (MES)<sup>2</sup> consists in linking the contents of the curriculum with the content of professional work, which is a part of modular training. It is also important that in a modular education a different role is also performed by a lecturer who is responsible for proper support and motivating the students during the classes.

The main features of programs prepared on the basis of MES concept include, among others:

I. The curriculum is clearly employment oriented. The starting point in its development is the analysis of work and the list of professional tasks.

II. The aims of training are clear: acquiring knowledge and skills enabling task completion. Goals are formulated operationally.

---

1 Ciczkowski W., *Podstawy edukacji*, Olsztyn 1992, p.17.

2 Modules of Employable Skills – MES, B. Skinner, F. Keller, G. Skerman are believed to be the authors of this concept as cited in: Symela K., *Poradnik metodyczny dla autorów modułowych programów szkolenia zawodowego*, Warsaw 2009, p. 11.

III. The choice of content results from the set goals, and thus refers directly to the requirements of the job positions.

IV. The division and arrangement of content is clear, it is in the form of contained, independent modular units that prepare the learner to perform professional tasks.

V. Modular programs are flexible and open to changes: you can exchange, delete, and add modular units without compromising program integrity.

VI. The programs enforce the use of activating approach in teaching.

VII. The teacher acts as the organizer of the didactic process, supervisor, assistant and advisor.

VIII. In the case of the course training, the programs provide the opportunity to accommodate the scope of content and pace of learning to the individual needs and capabilities of the participants (the program is learner-oriented).

IX. In the case of the course training, the modular system of the program allows the so-called multi-entry, multi-exit, i.e. learning can be spread over time and carried out in stages.

X. Education based on modular curricula is integrated. There is, therefore, no division into theoretical and practical classes<sup>3</sup>.

In order to make further considerations clear, basic concepts and terms functioning in modular professional skills programs should be presented. These are as follows<sup>4</sup>:

**Module of Employable Skills (MES)** - *this is a work specification expressed in the form of modular units. It specifies tasks performed within a given position by means of a collection of modular units.*

**Modular professional training program based on MES** - *professional training documentation, defining the goals, scope and layout of the content of teaching and learning, teaching methods and resources (including materials for conducting classes). The selection of the content of the MES program results from tasks occurring in the position, to which modular units correspond.*

**Didactic classes** – *integrating theoretical content from various fields with practical exercises that are conducted in natural or simulated conditions, in accordance with the classroom scenario and materials contained in the training units.*

**Module** – *an independent didactic unit, composed of modular units. It specifies the qualifications necessary to perform activities in a given position.*

**Modular unit** – *a logical and acceptable part of a job within a profession or scope of work with a clearly defined start and end, usually not subject to further subdivisions, corresponding to a professional task. Its result is a product, service or important decision. The professional task requires the employee's influence on such elements as: tools, equipment, other people, information, data, events, conditions, environment, etc.*

**Training unit** – *a way to record the content and organization of training activities in the MES system. It facilitates systematic planning and preparation of*

---

<sup>3</sup> Brejnak A., Strojna E.: *Projektowanie modułowych programów kształcenia zawodowego w formie kursowej i szkolnej – Poradnik MPiPS*, Warsaw 2000, as cited in : Brejnak A., *Tworzenie modułowych programów szkoleń opartych na metodologii MES*, Warszawa 2004, p. 16.

<sup>4</sup> Based on : Brejnak A., *Tworzenie modułowych programów szkoleń opartych na metodologii MES*, Warsaw 2004, p. 27.

*training activities by instructors or teachers. Training units can also form the basis for the development of teaching components.*

**Didactic component** – *a closed training brochure, designed for student-oriented teaching, which is also used by the teacher / instructor. Each didactic component includes content that allows trainees to acquire a specific skill or piece of knowledge. .*

**Progress check** – *this is a precise reflection of the set goals of the training unit or didactic component. Its aim is to provide credible evidence that the student is able to apply the skill (including psychomotor, intellectual or attitude), which was acquired in compliance with the standards and conditions specified in the description of goals. Such a check is performed at the end of the training unit or didactic component.*

**Aptitude test** – *refers to the objectives of the modular unit. Its aim is to provide credible evidence that the student is able to perform professional tasks specified in the modular unit in accordance with certain standards and in the given conditions. Aptitude tests become partial tests if the MES training program includes more modular units.*

**Educational / training objective** – *it defines specific skills or behaviors that trainees should have mastered at the end of a particular stage of learning (after completing the course, modular unit, training unit). In the case of modular professional training programs, there are general objectives, operational targets for modular units and specific operational objectives for training units.*

**General training objectives** – *they include a brief description of the course's assumptions, based on specific training plans and presenting its general objectives and expected results. The objectives of this category in the modular curriculum are included in the organizational and program assumptions of the training.*

It is obvious that as in all solutions, methods, concepts, and also in modular education / training, we can list the advantages and disadvantages, which in this case include the following<sup>5</sup>:

- the participants of the training can work at their own pace;
- the participants choose their own learning method;
- the participants choose modules within the course of study or field;
- the course makes participants aware of their strengths and weaknesses;
- the skills and competences of teachers are improved;
- specialists in various fields designate, develop modules, which then form integrated blocks;
- in the modular teaching process the learners are very active, which is conducive to acquiring knowledge;
- the participant must demonstrate self-discipline;
- independent learning pace can lead to delays in following the curriculum;
- not everyone likes methods of active participation in classes
- the preparation of modules is time-consuming and requires from the authors a lot of knowledge in specific fields;
- the teacher's position changes from a mentor using mainly one-way communication (classic lecture) to a partner, a tutor of the group in which classes are taught

---

<sup>5</sup> Symela K., *Poradnik metodyczny dla...*, op.cit., Radom 2009, pp. 27-33.

- switching from traditional to modular system may cause difficulties for both lecturers and participants of classes;
- the system involves more staff needed to support creation, planning, implementation and assessment processes in the framework of MES<sup>6</sup>.

### **MODULE TRAINING IN A STANDARD PROFESSIONAL TRAINING CONDUCTED AT THE POLICE ACADEMY IN KATOWICE**

The Police Academy in Katowice is the youngest institution of this type in Poland. It was established pursuant to Order No. 1 of the Chief Police Commander of January 6, 1999.<sup>7</sup> The school manages vast tracts of land, which is 32.8 ha. There are 32 objects on the site with a total usable area of 22,775 m<sup>2</sup>, situated on a fenced area of over 13.7 ha. There are lecture rooms, simulation halls, sports facilities in the form of halls for team games, gyms for martial arts, athletics field, obstacle courses, and shooting ranges.<sup>8</sup> The current training and accommodation base is 740 places. The school offers a wide range of standard professional training and specialist courses as part of central professional training, and carries out the stages of knowledge test and physical fitness assessment as part of the recruitment procedure for persons applying for admission to Police service<sup>9</sup>.

The main activity of the Police Academy in Katowice is standard professional training. This training course is offered pursuant to the Decision No. 405 of the Police Commander in Charge of December 22, 2016, on the standard professional training program<sup>10</sup> and the Decision No. 130 of the Police Chief Commander of June 08 2017, in changing decision on the standard professional training program<sup>11</sup>.

The purpose of standard professional training is to prepare a police officer (theoretically and practically) to perform official tasks at the basic level, in the position of a police officer in the preventive service in the organizational units of patrol and intervention and police prevention departments.

The training lasts 143 training days (1117 hours). The course is divided into 10 modular units and a total of 66 training units. The training program was developed in accordance with the methodology of the Module Employable Skills, in which the tasks of a police officer constitute both a criterion for the selection and organization of the content of teaching / learning. The training, implemented on the basis of the program, prepares future police officers to perform eight basic professional tasks, which correspond to the modular units i.e.:

1. Determining the circumstances of events and securing their place.
2. Ensuring safety and public order in the place of service and intervening.
3. Search for people and things and disclosing the perpetrators of crimes within selected operational and cognitive and administrative activities.

---

6 Ibid., pp. 84 -86.

7 Dz.Urz. KGP (Official Journal of the National Police Headquarters) No. 10, item 57 of 6 January 1999 *regarding the establishment of a police academy in Katowice*.

8 The information comes from the Police School Supply Department in Katowice - it was obtained on 18.09.2017.

9 According to the Regulation of the Minister of Interior and Administration of April 18, 2012, *regarding the qualification procedure in relation to candidates applying for admission to the Police service*, Journal of Law (Dz. U.) 2012, item 432, with later amendments.

10 Dz. Urz. KGP (Official Journal of the National Police Headquarters)2016 item77.

11 Dz.Urz. KGP (Official Journal of the National Police Headquarters)2017 item.37.

4. Servicing in convoys and rooms for detainees or persons brought for sobering up.
  5. Taking actions towards road traffic participants.
  6. Performing actions in response to offences.
  7. Participation in activities related to the restoration of collectively violated public order.
  8. Counteracting criminogenic phenomena.
- and two subject modular units, of practical applicability, i.e.:
1. Shooting training.
  2. Tactics and intervention techniques.

Each modular unit was subject to analysis, as a result of which: – particular stages of work were identified and named. For all training units included in the modular unit, learning objectives as well as the list teaching equipment within the modular unit were specified. Each modular unit was divided into smaller, independent parts of teaching material, so-called training units corresponding to the following stages of the task implementation. The following issues were included in each training unit<sup>12</sup>:

- training objectives recorded in an operational form, containing the activities constituting the proper implementation of the official task;
- key learning points necessary to achieve the assumed training goals within a given training unit;
- optimized time necessary to implement key teaching material,
- proposed methods for the implementation of classes;
- teaching aids, equipment and materials necessary to carry out the training.

It should also be pointed out that each modular unit has been divided into individual parts of material - training units. These units correspond to the next stages of the task implementation. Each training unit comprises:

- training objectives in an operational form, containing activities that contribute to the proper implementation of the official task;
- key issues necessary to achieve the assumed training goals within a given training unit;
- optimized time necessary to implement key teaching material;
- proposed methods for the implementation of classes;
- teaching aids, equipment and materials necessary to carry out the training.

The methods of conducting classes correspond to the assumptions and are the most optimal to achieve the assumed learning objectives. The lecturer has the opportunity to choose a method that guarantees achievement of the operationalized learning objectives. It needs to be emphasized that proper implementation of the content covered by the program requires that the training entity has appropriate organizational and technical conditions specified in the didactic equipment lists, separated for each modular unit. The course, is complemented by training organized in real conditions in the Police organizational units. The aim of this part to increase the effectiveness of basic professional training<sup>13</sup>. Such practical classes take 5 days.

---

12 Based on the Appendix to the decision No.405 of the Police Chief Commander of December 22, 2016

13 The practical classes take 5 days and cover the issues connected with patrol duties.

As mentioned earlier, proper implementation of tasks depends on the technical base owned by the school. In the case of the Police Academy in Katowice, future police officers take part in program activities in a simulation center, which specially prepared for this purpose and similar to the real conditions.

The base was created with the use of adapted rooms previously used as garage facilities. These buildings, in the shape of an elongated rectangle, are single-storey, brick, have no basement. They are equipped with electrical installation, central heating, and gravity ventilation. The designed area is adjoined by green spaces (flower beds and lawns), which are an integral part of the campus' simulation center.

The center is the main base for preparing the cadets of the Police Academy in Katowice as well as present police officers, e.g. from the Police Prevention Department in Katowice and regional units of the Silesian voivodeship who are pursuing professional training aiming at providing standards of behavior in various situations that may occur during police patrols in built-up areas.

The main goal is to teach standard behaviors necessary for safe performance of official tasks, which may reduce threats to the life and health of the police officer on duty. The simulation center is used to teach and improve technical and tactical skills. It can be used to show and stimulate interventions in public places, home interventions, or issues such as pursuit and detention, moving around with weapons in the open space, entering rooms, etc. These facilities are also used to improve the cooperation of police officers in compliance with the rules of safety and safeguarding.

By combining subsequent rooms, the center composes into one logically designed structure, providing an opportunity to perform different types of exercises from more general to more specialized ones. These facilities constitute a closed system, aimed at improving policemen's skills in conducting activities in built-up areas.

Additional two briefing rooms and a section of the service area with the road section and a group of commercial facilities including: pharmacy, bar, post office, bank, currency exchange, pawnshop, newsagent, convenience store, strengthen the sense of action in real situations.

Briefing rooms are also used for conducting theoretical classes and for current observation of simulations carried out in the rest of the facility. These rooms, as well as all the buildings mentioned above, have glass walls enabling observation of simulations taking place on the premises.

The center is equipped with a monitoring system which, thanks to the monitors installed in the briefing rooms, enables carrying out observation of all simulations taking place at the campus.

Providing such solutions has a significant impact on increasing the efficiency of training and ensures the correct course of the didactic process.

## **CONCLUSION**

The article presents the approach to using modern methods to teach Police officers during a mandatory standard professional training course. During the training, officers taking part in the modular training program are prepared to undertake specific activities in conditions close to reality. It is important that during this teaching process the theoretical content is integrated with the practical one, which thanks to the activating methods, translates into more effective acquisition of the content. It is worth noting that during such training the extensively used didactic material is both traditional and

created with the use of multimedia so that the student could use it during the learning process without having to create their own materials, for instance by note taking. In order to make the process of acquiring knowledge most effective the didactic base should be always taken into account. Police Academy in Katowice, in addition to the traditional lecture halls, simulation halls offers a simulation center that reflects the situations, which a Police officer can encounter serving on a daily basis. Specially created buildings acting as commercial facilities as well as a bus stop with a kiosk and a shed, and also road infrastructure in the form of streets and traffic lights are important support during the education process, especially in terms of practical activities undertaken during interventions, inspections, searches and other similar activities.

#### **BIBLIOGRAPHY**

1. Brejnak A., *Tworzenie modułowych programów szkoleń opartych na metodologii MES*, Warsaw 2004.

2. Ciczkowski W., *Podstawy edukacji*, Olsztyn 1992.

3. Symela K., *Poradnik metodyczny dla autorów modułowych programów szkolenia zawodowego*, Radom 2009.

4. Regulation of the Minister of Interior and Administration of April 18, 2012, *regarding the qualification procedure in relation to candidates applying for admission to the Police service*, Journal of Law (Dz. U.) 2012, item 432, with later amendments.

5. Order of the Chief Police Commander of January 6, 1999 *on establishing a Police Academy in Katowice*, Dz.Urz. KGP (Official Journal of the National Police Headquarters) No. 10, item 57

6. Decision No. 405 of the Police Commander in Charge of December 22, 2016, *on the standard professional training program*, Dz. Urz. KGP (Official Journal of the National Police Headquarters)) 2016 item 77

7. Decision No. 130 of the Police Chief Commander of June 08 2017, *in changing decision on the standard professional training program*, Dz.Urz. KGP (Official Journal of the National Police Headquarters), 2017 item 37 with appendix.

**Ворончук Н. В., вчитель вищої категорії  
Турбівська ЗОШ, Липовецький р-н,  
Вінницька область**

#### **ФОРМУВАННЯ АКСІОЛОГІЧНОЇ КОМПЕТЕНТНОСТІ НА УРОКАХ ІСТОРІЇ**

Проблеми шкільної історичної освіти обговорюються вже не один рік. І щоразу вчені, педагоги – практики наголошують, що «навчання не повинно давати лише суму знань, а має навчити учнів вчитись, вміти користуватись знаннями у своєму житті» [4 с. 3]. Остання в часі оновлена програма укладена відповідно до наказів МОН України № 52 від 13 січня 2017 р. і № 201 від 10 лютого 2017 р. [11] і також спрямована на формування в учнів історичних компетенцій( тобто певних вмінь): хронологічної, просторової, інформаційної, логічної, аксіологічної. В документах визначено компетентнісний потенціал предмета( за ключовими компетенціями), інтегровані змістові лінії, що з ними

співвідносяться, а також міжпредметні та предметні змістові лінії. Як справедливо відзначав дослідник М. Романенко, «треба сміливо долати навіяні саєнтизмом підходи у викладанні історії: безальтернативність, монологічність, зазубрювання, ціннісну відчуженість.... Історії, як гуманітарному предмету, мають бути властиві поліваріантність, концептуальність, діалогічність і особливо аксіологічність» [7 с. 2]. Тому, на думку автора, для формування особистості із активною громадянською позицією, патріота, який вміє осмислювати зв'язки між історією і сучасним життям є важливою саме аксіологічна компетентність, що базується на ціннісних орієнтаціях та переконаннях.

Аксіологія, як визначає словник іншомовних слів, – «розділ філософії, що займається вивченням категорії цінностей в етиці, естетиці, релігії» [8 с. 30]. Аксіологічна компетентність перебуває в полі зору багатьох учених. В контексті особистісно орієнтованого навчання аксіологічну компетентність досліджував К. Баханов [1, 2]. Проблему цінностей, як складової аксіологічної компетентності, вивчали Ю. Малієнко, О. Пошетун, Г. Фрейман [6]. За К. Бахановим, «аксіологічна компетентність – це вміння давати моральну оцінку людей у певній історичній ситуації» [2 с. 7].

Методисти виділяють наступні складові змісту аксіологічної компетентності:

- порівнювати, пояснювати, узагальнювати, критично оцінювати факти та діяльність людей, опираючись на здобуті знання, власну систему цінностей, з позиції загальнолюдських й національних цінностей;

- виявляти протиріччя в позиціях, різні інтереси, потреби соціальних груп і окремих осіб та їх роль в історичному процесі, тенденції й напрямки історичного розвитку;

- оцінювати різні версії й думки про минулі історичні події, визначаючи, що деякі джерела можуть бути необ'єктивними [10 с. 13].

Можна погодитися з тим, що формування аксіологічної компетентності має відбуватися незалежно від способів організації навчально-пізнавальної діяльності, позиції самого вчителя, засобів навчання. Але при цьому не слід забувати, що вчитель має виконувати функції «транслятора» інформації, управлінця, організатора, консультанта. Метою вчителя має бути допомогти учням з'ясувати, яким бачила світ і що відчувала людина (конкретної епохи, певної національності, віросповідання, статі, соціальної групи, менталітету) і чому погляди учня (або групи учнів) збігаються чи відрізняються від поглядів людини минулого. Таким чином, слід використовувати як індивідуальні, так і групові форми навчальної діяльності (робота в парах, робота в групах).

Методи та прийоми навчальної діяльності учнів обирає учитель з урахуванням умов та можливостей організації процесу навчання, специфіки й особливостей учнівського колективу, ступеня підготовки учнів, їх інтелектуальних можливостей. Наприклад, найчастіше використовується метод проектів, інтерактивні методи, технології дебатів та розвитку критичного мислення. Доцільно використовувати як традиційні засоби навчання (підручники, навчальні посібники, документи), так і сучасні (комп'ютерна техніка, медіа-засоби). Робота учнів на уроках передбачає виконання завдань, які формулюються, як «дайте власну оцінку», «висловіть своє ставлення, думку», «поясніть, як розумієте», «запропонуйте коментар до події, факту, явища»,



«поясніть, що тут є найціннішим і найважливішим саме для вас», «запропонуйте свій варіант розвитку подій» тощо.

Візьмемо для прикладу декілька фрагментів уроків в старших класах.

Тема: «Росія – СРСР у 1917 – 1939 рр.» (Всесвітня історія. 10 клас)

Урок: «Російська революція 1917 р. Громадянська війна».

Ключове запитання: «Який характер мала громадянська війна в Росії?», або «Чому у громадянській війні перемогли більшовики?» (технологія дебатів).

Тема: «Друга світова війна. Світ після Другої світової війни». (Всесвітня історія. 11 клас). Урок: «Воєнні дії в 1944 – 1945 рр.».

Ключове запитання: «Якою була місія радянського солдата в країнах Європи – загарбника чи визволителя?». Учні мають оцінити місію радянських військ в країнах Центральної та Східної Європи наприкінці Другої світової війни шляхом використання прийому «сократичний діалог».

Тема: «Україна в період загострення кризи радянської системи (сер. 60-х – на поч. 80-х рр.)» (Історія України. 11 клас).

Урок: «Здобутки та проблеми розвитку соціальної сфери».

Ключове запитання: «Чи дійсно в радянській Україні в життя втілювалося гасло: «Все в ім'я людини, все задля добра людини?» (Яким був рівень розвитку соціальної сфери в сер. 60-х – на поч. 80-х рр.?) (метод «займи позицію»).

Щоб використовувати подібні технології, учнів потрібно готувати, така робота має відбуватись в системі. Хоч вона забирає багато часу, зусиль, але дає великий пізнавальний ефект, вчить учнів формувати своє оціночне судження до подій минулого і сьогодення, а не просто засвоювати фактичний матеріал. І, можливо, покоління учнів, які будуть саме так вивчати історію, «пропускаючи» її через себе, зрозуміють, що історія таки є вчителькою життя, як вчили древні.

Список використаних джерел:

1. Баханов К. О. Професійний довідник вчителя історії / Баханов Костянтин. – Харків : Вид. група «Основа». – 2012. – 239 с.
2. Баханов К. О. Технологія розвитку критичного мислення як психолого-педагогічне явище / Баханов Костянтин // Історія та правознавство. – 2008. – № 33. – С. 4-12.
3. Методичний коментар до програми 2012 р. з історії для основної школи // Бібліотека журналу історія і суспільствознавство в школах України: теорія та методика навчання. – 2013. – № 5-6. – С. 3-96.
4. Ніраз Ю. В. Розвиток життєвих компетентностей на уроках історії України. / Ю. В. Ніраз, Б. М. Данилів. – Тернопіль – Харків: Ранок. – 2012. – 192 с.
5. Пометун О. І. Основи критичного мислення. Навчальний посібник для учнів старших класів загальноосвітньої школи / О. І. Пометун, Л. М. Пилипчатіна, І. М. Сущенко, І. О. Баранова. – Тернопіль: Навчальна книга – Богдан. – 2010. – 215 с.
6. Пометун О. І. Методика навчання історії в школі / О. І. Пометун, Г. О. Фрейман. – Київ: Генеза. – 2006. – 328 с.
7. Романенко М. Проблема подолання об'єктивістсько-історичної орієнтації у викладанні історії / М. Романенко // Історія в школах України. – 1996. – № 2. – С. 2-3.

8. Семотюк О. П. Сучасний словник іншомовних слів / Оксана Семотюк. – Х.: Веста: Ранок. – 2007. – 464 с.

9. Федчиняк А. О. Структура аксіологічної компетентності в шкільній історичній освіті / Артур Федчиняк // Педагогічні науки: теорія, історія, інноваційні технології. – 2013. – № 1. – С. 191-197.

10. Фрейман Г. Формування аксіологічної компетентності на уроках історії України в 11 класі / Григорій Фрейман // Історія в школах України. – 2007. – № 6. – С. 13-14.

11. Навчальні програми для 10-11 класів. [Електронний ресурс]. – Режим доступу: <http://mon.gov.ua/activity/education/zagalnaserednya/navchalniprogramy.html>

**Деркач О. І., викладач-методист  
Омелько М. А., викладач вищої категорії  
Могилів-Подільський технологіко-  
економічний коледж ВНАУ**

### **МЕТОДИЧНІ АСПЕКТИ ОРГАНІЗАЦІЇ НАВЧАЛЬНИХ ПРАКТИК З ОБЛІКОВИХ ДИСЦИПЛІН В СИСТЕМІ ПІДГОТОВКИ МАЙБУТНІХ ФАХІВЦІВ З БУХГАЛТЕРСЬКОГО ОБЛІКУ**

У процесі організації підготовки бухгалтерів вивчення теоретичних основ курсу та набуття практичних навиків повинні бути взаємопов'язаними. Забезпечити таку єдність дозволяє проходження практики. Практична підготовка студентів вищих навчальних закладів є обов'язковим компонентом освітньо-професійної програми для здобуття кваліфікаційного рівня.

Завдання практики – забезпечення цілісної підготовки спеціаліста до праці, тобто виконання основних функцій тих посад, на яких може бути використано фахівця відповідно з кваліфікаційними вимогами; прищеплення студентам навичок самостійної роботи у виробничих умовах, організаторських здібностей з обліково-економічної роботи.

Особливістю змісту програм практики зі спеціальних дисциплін є те, що вони мають галузеве спрямування, включають теми і завдання з обліку, економічного аналізу, інформаційних систем і технологій в обліку для підприємств галузі хлібопродуктів, зокрема елеваторної, борошномельно-круп'яної, комбікормової та інших промислових, комунальних підприємств, що здійснюють виробництво продукції, надання послуг, виконання робіт.

Базами навчальних практик являються навчальна бухгалтерія, навчальні кабінети обліку і звітності, економіки, економічного аналізу, комп'ютерні класи. Для виробничої практики використовують підприємства різної форми власності, серед яких сільськогосподарські товариства, фермерські господарства, машинобудівні та інші промислові підприємства, сучасні підприємства галузі хлібопродуктів (елеватори, комбінати хлібопродуктів, млини, крупозаводи та комбікормові заводи), які в своєму складі мають бухгалтерії з основними ділянками облікової роботи та оснащені сучасним технологічним обладнанням, впроваджують нові форми організації праці і управління.

Навчальна практика з основних дисциплін професійно-практичного циклу навчального плану зі спеціальності «Облік і оподаткування» (освітня програма «Бухгалтерський облік») проводиться з метою закріплення і поглиблення теоретичних знань, одержаних під час вивчення спеціальних дисциплін; набуття необхідних навичок із спеціальності, підготовки до проходження виробничої практики. Зміст завдань та інструкційно-методичного забезпечення навчальних практик носить виробничий професійний характер, оскільки вони дають можливість зімітувати роботу бухгалтера відповідної ділянки обліку, сформуванню у студентів необхідні професійні вміння та навички відповідно до вимог освітньо-кваліфікаційної характеристики спеціаліста.

Керівництво навчальною практикою з фінансового обліку та обліку і звітності у бюджетних установах у майбутніх фахівців з бухгалтерського обліку має свої особливості. Даний вид практики має чіткий зв'язок з майбутньою професійною діяльністю, оскільки чітко формує вміння молодшого спеціаліста за вимогами освітньо-кваліфікаційної характеристики. Ці вимоги передбачають вміння випускника керуватись нормативними актами, приймати, перевіряти, обробляти бухгалтерські документи, проводити синтетичний і аналітичний облік різних ділянок фінансово-господарської діяльності підприємства чи бюджетної організації. Такими вміннями забезпечується формування наступних виробничих функцій: облікова, контрольно-аналітична, фінансово-економічна.

Постійно працюємо над покращенням, удосконаленням завдань навчальної практики. На сьогоднішній день є звіти-щоденники з навчальних практик. Професійні завдання звіту-щоденника спрямовані на закріплення і поглиблення теоретичних знань, одержаних під час вивчення облікових дисциплін та підготовку майбутніх спеціалістів до практичної роботи, формування у студентів професійних навичок, здібностей приймати самостійні рішення на конкретних ділянках роботи в реальних конкретних умовах ринкової економіки, виконання потреби систематичного поповнення своїх знань і творчого їх застосування в майбутній професії. Важливим етапом при оформленні звіту-щоденника є самостійне формування наскрізного журналу реєстрації господарських операцій після опрацювання значної кількості реальних й віртуальних первинних та зведених бухгалтерських документів базового підприємства та інших довідок різних державних органів. Ефективність запропонованої форми практичної підготовки спрямована на формування у студентів міцних професійних навичок, готовності в майбутньому вирішувати будь-які виробничі ситуації.

Завдання практики є актуальними, відповідають сучасному рівню ведення обліку. Наприклад, з обліку і звітності у бюджетних установах застосовано діючі з 01.01.2017 р. рахунки та форми звітності.

Всі наявні матеріали, а також завдання, які змінюються та удосконалюються із проведенням занять, носять виробничий професійний характер, оскільки дають можливість зімітувати роботу бухгалтера відповідної ділянки обліку, сформуванню у студентів необхідні професійні вміння та навички відповідно до вимог освітньо-кваліфікаційної характеристики спеціаліста. І тому, на мою думку, є якісними при формуванні професійних практичних компетенцій. Серед цікавих форм організації та проведення практики можна виділити Ділову гру по формуванню професійних умінь і навичок на посадах бухгалтера з обліку касових, банківських

та розрахункових операцій та Вирішення професійних завдань з обліку виробничих запасів та операцій з хлібопродуктами. Крім того, для студентів є цікавим розв'язування інтегрованих професійних завдань, при виконанні яких вони виступають в ролі перевіряючого. Такі завдання розроблені з усіх тем.

Під час практики реалізуються наступні ефективні методи практичного навчання: встановлення та реалізація міждисциплінарних зв'язків; виконання тренувальних вправ; розв'язування конкретних ситуацій; виконання наскрізного завдання; вирішення проблемних, інтегрованих завдань на основі реалізації міждисциплінарної інтеграції; усний захист виконаної роботи; письмове виконання індивідуальних професійних, інтегрованих завдань, робота зі схемами документоруку певної ділянки обліку, елементи рейтингової оцінки практичних навичок.

Такі методи навчання дозволяють узагальнити та сконцентрувати споріднений матеріал кількох фахових дисциплін; ущільнити окремі знання та вміння так, щоб їх засвоєння дозволяло сформувати певні професійні навички.

Ефективними методами контролю та оцінки сформованих професійних умінь є: усний захист виконаної роботи; письмове виконання індивідуальних професійних, інтегрованих завдань. Тільки при їх застосуванні можна якісно перевірити рівень практичної підготовки студентів.

Найбільш поширеними інформаційними технологіями навчання під час навчальних практик є застосування комп'ютерних презентацій, які є в кабінеті у вигляді сформованих мультимедійних посібників з дисциплін. На самостійне опрацювання під час навчальної практики з фінансового обліку та обліку і звітності у бюджетних установах вноситься опрацювання посадових інструкцій працівників бухгалтерської служби бюджетної установи, Наказу про облікову політику, чинних законодавчо-нормативних матеріалів тощо.

Досвід педагогічної діяльності показує, що практичне навчання має велике значення в підготовці фахівців для підприємств та організацій різних форм власності в умовах ринкових відносин, є ефективною формою професійної підготовки майбутнього спеціаліста.

Список використаних джерел:

1. Ковальчук Г. О. Активізація навчання в економічній освіті: Навч. посіб. – Вид. 2-ге, доп. – К.: КНЕУ. – 2003. – 298 с.
2. Довгань Л. І. Інноваційні технології – єдиний шлях оновлення і вдосконалення навчання. Збірник «Організація навчально-виховного процесу». – № 12. – 2008.

Дибчук Л. В., к.і.н., доцент  
Кирилюк Н. Г., викладач  
Вінницький кооперативний інститут

## СУТЬ ПОНЯТЬ «КОМПЕТЕНТНІСТЬ» І «КОМПЕТЕНЦІЯ» ЩОДО ПРОФЕСІЙНОЇ ПІДГОТОВКИ МАЙБУТНІХ ФАХІВЦІВ

Незважаючи на широкий спектр досліджень проблем компетентності та компетентнісного підходу в освіті, нині в педагогічній теорії і практиці має місце неоднозначне розуміння їхнього змісту та смислового поля. Прикладом цього є такі думки науковців:

- «компетентнісний підхід означає поступову переорієнтацію домінуючої освітньої парадигми з переважаючою трансляцією знань, формуванням навичок на створення умов для оволодіння комплексом компетенцій, які означають потенціал, здатність випускника до виживання і стійкої життєдіяльності в умовах сучасного багаточинникового соціально-політичного, ринково-економічного, інформаційно і комунікаційно насиченого простору» [5, с. 138], тобто компетентнісний підхід ототожнюється з комплексом компетенцій;

- «компетентнісний підхід висуває на перше місце не поінформованість студента, а вміння вирішувати проблеми...» [1, с. 10], тобто наголошується на комплексі умінь розв'язувати проблеми;

- «...особливості навчання на основі компетентності: навчання сконцентроване на вихідних результатах, а не на вхідних; враховується переважно здатність виконання практичних завдань, але беруться до уваги і знання; навчання у виробничих умовах (принаймні частина навчання відбувається на робочому місці в умовах виробництва)» [2, с. 98-99], тобто звертається увага на здатності до виконання практичних завдань на виробництві.

Отже, тут спостерігаємо не завжди влучні змістовні та смислові кореляції між поняттями «компетентність», «компетенція» і «компетентнісний підхід» до освіти, а також має місце ототожнення понять «компетентність» і «компетенція» в «компетентнісному підході в освіті». Наприклад, «компетентнісний підхід означає поступову переорієнтацію домінуючої освітньої парадигми з переважаючою трансляцією знань, формуванням навичок на створення умов для оволодіння комплексом компетенцій...» [5, с. 138]; «компетентність – це володіння особою відповідною компетенцією, що включає її особистісне ставлення до неї й предмету діяльності» [6, с. 60].

Звичайно, коли провідні фахівці у сфері компетентнісного підходу в освіті так вільно використовують ці поняття, то в переважній більшості науковців і суб'єктів освітнього процесу також виникає різне змістове та смислове розуміння і сприйняття цих понять як у теорії, так і в практиці.

У зв'язку з цим доцільно звернутися до думок Дж. Равена, який наголошує про необхідність застосування компетентнісного підходу в освіті з метою:

по-перше, викладачі могли б керувати індивідуалізованими навчальними програмами, зорієнтованими на розвиток основних компетентностей студентів;

по-друге, студенти могли б виявляти свої специфічні таланти, спостерігати за їх становленням у процесі розвитку і здобувати визнання своїх талантів і

досягнень;

по-третє, викладачі могли б отримувати визнання своїх досягнень при вивченні та оцінюванні їхньої педагогічної діяльності;

по-четверте, ті, хто відповідає за педагогічну діагностику, могли б планувати такі дослідження, які стимулювали б керівництво на пошук шляхів поліпшення освітніх програм і освітньої політики загалом;

по-п'яте, стало б можливим проведення ефективної політики в галузі трудових ресурсів, заснованої на більш тонких процедурах професійного навчання, працевлаштування і подальшого професійного зростання фахівців, а також здійснення такої політики в галузі відбору кадрів, що дозволило б залучити гідних кандидатів на впливові посади в суспільстві і відхилити непридатних [4, с. 65-66].

Компетентність – це, на нашу думку, підготовленість (теоретична та практична) і здатність (інтелектуальна, діяльнісна та суб'єкта), а також готовність (професійна, особистісна, психологічна тощо) особи до певного виду діяльності. У цьому визначенні ми бачимо його багатозначність, що дійсно так, оскільки існують різні види компетентності.

Українські педагоги та науковці пропонують такий перелік компетентностей:

- економічні: це – підприємливість, відповідальність, дисциплінованість, культура праці;

- комунікативні: це – толерантність, сприйняття плюралізму, вміння цивілізовано обстоювати свої переконання перед опонентами;

- повсякденного життя: це – повага до інших, навички та вміння співіснування в соціумі, готовність прийти на допомогу, турбота про дотримання загальнолюдського етикету;

- правові: це – усвідомлення потреби та необхідності в дотриманні вимог законів та інших нормативних актів, визнання рівності всіх людей, повага до свободи, відкритість і правова культура;

- політичні: це – активність і мобільність, громадянська активність, повага до рішення більшості, піклування про справи громади, політична культура;

- організаційні: це – раціональне врядування (самоврядування), ефективність менеджменту та самоменеджменту, ощадливе використання часу та інших власних ресурсів;

- технологічні: це – вміле використання технічних засобів, раціональне співіснування з техносферою та критичне ставлення до неї;

- екологічні: це – знання законів екології, гармонійне співіснування з довкіллям, збереження біосфери [3, с. 37-38].

Водночас, тут ми спостерігаємо відсутність чітких критеріїв їх класифікації. Для уникнення суб'єктивізму необхідно виокремити провідні характеристики поняття «компетентність». Зокрема, такі:

- багатогранність, оскільки існують багато видів компетентності;

- багатоконпонентність, тобто компетентність складається з багатьох складових чи компонентів;

- багатовимірність, тобто для діагностування сформованості, розвиненості компетентності необхідно чітко виокремити конкретні критерії і показники;

- надпредметність і міждисциплінарність, тобто сформована компетентність

демонструє інтегральний результат опанування особою навчальної програми за певною професією і конкретним фахом;

- різнофункціональність, тобто компетентність дає можливість особі реалізовувати багато функцій у процесі діяльності.

На основі узагальнення вітчизняних і зарубіжних наукових джерел, аналізу педагогічної практики, а також врахування провідних видів діяльності особи з'являється можливість скласифікувати три види компетентності.

1. Ключові – необхідні для буття, набуття освіти та активної діяльності особи в суспільстві як соціального суб'єкта [7, с. 191-192].

2. Професійні – необхідні для професійного буття особи як професійного суб'єкта. Їх багато, бо скільки напрямів підготовки спеціалістів у державі, стільки їх (педагогічний, економічний, військовий, правовий та ін.).

3. Фахові компетентності, які необхідні для фахового буття особи як фахового суб'єкта. Вони існують у межах певної професії (педагог – професія, а викладач-предметник – фах, лікар – професія, а терапевт – фах, інженер – професія, а інженер-енергетик – фах та ін.).

Компоненти фахової компетентності, наприклад, фахівця економічного профілю та показники оцінювання її сформованості.

Ціннісно-мотиваційний компонент характеризується позитивним ставленням до фаху, що знаходить своє відображення у внутрішній мотивованості до своєї фахової діяльності, показниками якого є фахові інтереси (зацікавленість фахом, економікою); фахові потреби (потреба набуття фахової освіти; потреба отримання роботи за фахом; зацікавленість у професійному становленні як фахівця економічного профілю); фахові мотиви (мотиви набуття фахової освіти; мотиви отримання роботи за фахом; зацікавленість у професійному становленні як фахівця економічного профілю); фахові цінності (бажання стати фахівцем економічного профілю конкретного спрямування; зацікавленість і бажання професійно займатися як фахівець економічного профілю); фахове ставлення до фаху фахівця економічного профілю (позитивне ставлення до фаху фахівця економічного профілю).

Когнітивний компонент включає інтелектуальну сферу фахівця економічного профілю, наприклад, його обізнаність у економічній сфері, наявність системи економічних знань.

Показники: загальноекономічні знання, вміння, здатності; професійні знання, вміння, здатності як фахівця економічного профілю; екологічні знання, вміння, здатності як фахівця економічного профілю; економічні знання, вміння, здатності як фахівця економічного профілю; фахові знання, вміння, здатності як фахівця економічного профілю.

Праксеологічний компонент, тобто практична здатність успішно реалізовувати свої посадові компетенції в процесі професійної діяльності на підприємствах як фахівця економічного профілю. Він відображає насамперед фаховий досвід, культуру та стиль фахової діяльності, здатність успішно діяти як фахівець економічного профілю.

Це – вміння та здатності, а також досвід і культура фахової діяльності.

Професійно важливі якості – це ті якості фахівця економічного профілю, що ефективно впливають на успішність його фахової діяльності, сприяють

самоактуалізації та самореалізації як фахівця економічного профілю, серед яких слід назвати аналітичне мислення; економічні здатності; скрупульозність у роботі; винахідливість; креативність; самозбереження; вміння знаходити та впроваджувати нове в практику.

Суть суб'єктного компонента полягає в усвідомленні себе суб'єктом фахової діяльності і суб'єктного ставлення до себе як до професіонала – фахівця економічного профілю, основними показниками якого є професійна самооцінка; професійна свідомість і самосвідомість; професійна «Я» – концепція; професійна саморефлексія; професійна суб'єктність.

Список використаних джерел:

1. Болотов В. А. Компетентностная модель: от идеи к образовательной программе / В. А. Болотов, В. В. Суриков // Педагогика. – 2013. – № 10. – С. 8-14.
2. Державні стандарти професійної освіти: теорія і методика: [монографія] / За ред. Н. Г. Ничкало. – Хмельницький : ТУП. – 2012. – 334 с.
3. Овчарук О. Компетентності як ключ до оновлення змісту освіти / О. Овчарук // Стратегія реформування освіти в Україні: Рекомендації з освітньої політики. – К.: К.І.С., 2013. – С. 13-39.
4. Равен Дж. Педагогическое тестирование: Проблемы, заблуждения, перспективы / [пер. с англ.] / Дж. Равен. – М.: Когито-Центр, 2013. – 144 с.
5. Селевко Г. Компетентности и их классификация / Г. Селевко // Народное образование. – 2014. – № 4. – С. 138-143.
6. Хуторской А. В. Ключевые компетенции как компонент личностно-ориентированной парадигмы образования / А. В. Хуторской // Народное образование. – 2013. – С. 58-64.
7. Matusz M. Kompetencje informacyjne nauczycieli i uczniw / M. Matusz // Edukacja Technika – informatyka - edukacja / pod red. W. Walata. – Rzeszow: Uniwersytet Rzeszowski, 2016. – Tom X. Teoretyczne i praktyczne problemy edukacji informatycznej. – S. 189-200.

Ільченко Л. Б., к.е.н.

Вінницький кооперативний інститут

## **МОЖЛИВОСТІ ПІДВИЩЕННЯ ЕФЕКТИВНОСТІ ПРАКТИЧНИХ ЗАНЯТЬ З ОБЛІКОВИХ ДИСЦИПЛІН**

Серед різноманітних форм організації навчальної діяльності у вищих навчальних закладах практичним заняттям відводиться важливе місце.

Якщо лекція закладає основи наукових знань в узагальненій формі, то практичні заняття покликані поглибити, розширити й деталізувати ці знання, виробити у студентів навички щодо їх використання на практиці, розвинути ініціативу студентів до самостійного опрацювання матеріалу.

Ефективність заняття проявляється у кінцевому результаті – тобто у тому, чи оволоділи студенти певними знаннями і навичками.



До основних критеріїв відноситься витрачання часу, мета кожного окремого виду робіт, емоційне спрямування, чисельність та склад групи.

Модель ефективного заняття, на нашу думку, полягає в наступному (рис.1).



Рис.1. Модель ефективного заняття

Щоб забезпечити реалізацію цілей практичного заняття необхідно:

- формувати індивідуальний підхід до кожного студента з огляду на його потреби та стиль навчання, намагатися ще до початку заняття зібрати про студентів максимум інформації;

- надавати більше свободи в навчанні (можливість вибору викладача, дисциплін, форми навчання типу завдань і способу їх виконання);

- забезпечити студентів достатньою кількістю наочних матеріалів, які стосуються завдань (відео-, аудіо- та CD-підтримка, матеріали компаній, діяльність яких аналізується);

- не завантажувати студента великим обсягом теоретичного матеріалу, акцентувати увагу лише на основних положеннях;

- забезпечити доступність викладача для студента, який повинен мати можливість у будь-який час звернутись до нього;

- акцентувати увагу на розвиток здібностей студента [ 1].

Таким чином, ефективне практичне заняття повинно бути наперед сплановане та підготовлене.

Особливість проведення практичних занять з облікових дисциплін полягає в тому, що як студенту, так і викладачу доводиться мати справу з різними бланками облікової документації. Їх підготовка до роботи, заповнення вимагає значного часу (до 20% часу, відведеного на заняття). Тому студенти повинні бути попереджені про те, який саме бланк складатиметься на тому чи іншому занятті.

На заняттях з бухгалтерського обліку використовують прості та комбіновані задачі. Прості задачі відображають будь-яку стадію облікової роботи, наприклад, ведення синтетичного чи аналітичного обліку. Прості задачі відтворюють функціональний поділ облікової роботи. Такі задачі ефективні до застосування тільки на початкових етапах навчання.

Комбіновані задачі охоплюють декілька стадій облікової роботи чи весь обліковий процес в цілому з даної теми курсу. Вони послідовно відображають облікові функції, починаючи зі складання первинних облікових документів та закінчуючи складанням кінцевого балансу. А відміну від простих, комбіновані задачі мають певні переваги: їх розв'язання дає можливість засвоєння окремих

облікових функцій не в ізольованому вигляді, а в якості єдиної взаємопов'язаної системи.

Різновидом комбінованих задач є наскрізні задачі, які виконуються студентами поступово, у міру вивчення тієї чи іншої теми.

Ситуаційна методика є потужним і ефективним інструментом навчальної технології [2]. У XVII столітті чеський педагог Я. А. Коменський написав ряд п'єс. Вони увійшли в книгу «Школа – театр» і «Школа – гра». Вони заклали початок такому виду навчання як рольові та ділові ігри.

Світовий досвід показує, що використання комп'ютерних ділових ігор при підготовці облікових фахівців дозволяє не тільки ефективно засвоїти облікові дисципліни, але й виробити практичні навички. В основі комп'ютерної ділової гри лежить модель підприємства, яка відображає типову діяльність підприємства. На її прикладі будується повноцінна картина облікового процесу та звітності. Комп'ютерні ділові ігри є своєрідними інтерактивними підручниками з бухгалтерського обліку зі значною кількістю ситуацій.

Список використаних джерел:

1. Чижевська Л.В. Методика викладання облікових дисциплін: Навчальний посібник для студентів вищих навчальних закладів / За ред. проф. Ф.Ф. Бутинця. – Житомир: ПП «Рута», 2003. – 504 с.
2. Ситуаційна методика навчання: український досвід. Збірник статей / Упор. О. Сидоренко, В. Чуба. – К.: Центр інновацій та розвитку, 2011. – 192 с.

**Каніковський О. Є., д.мед.н., професор**  
**Шапринський Є. В., д.мед.н., доцент**  
**Павлик І. В., к.мед.н., доцент**  
**Мосьондз В. В., к.мед.н., асистент**  
**Вінницький національний медичний**  
**університет імені М. І. Пирогова**

## **МЕТОДОЛОГІЧНІ АСПЕКТИ ПІДГОТОВКИ СТУДЕНТІВ МЕДИЧНОГО УНІВЕРСИТЕТУ ЯК МАЙБУТНІХ ФАХІВЦІВ ОХОРОНИ ЗДОРОВ'Я**

Завданням вищої медичної освіти є формування компетентних спеціалістів, які відповідають попиту ринку. Підготовка спеціалістів передбачає навчання відповідно до державних стандартів вищої освіти. Освітніми стандартами визначені види професійної діяльності лікарів провідних спеціальностей: лікувальна справа, педіатрія, стоматологія та ін.

Метою нашої роботи є визначення важливих методологічних аспектів професійної освіти у медичному університеті і запропонувати шляхи її оптимізації.

Для професійної підготовки майбутнього лікаря мають бути визначені взаємно пов'язані компоненти, такі як: мета навчання, зміст навчання, організація навчання. Мета навчання повинна визначати зміст навчання, а також принципи організації навчального процесу. Мета навчання визначається моделлю лікар-

спеціаліст. Дана модель представлена освітніми стандартами відповідно за напрямком підготовки з переліком професійної діяльності. Для всіх видів професійної діяльності майбутнього лікаря можна виділити загальні її види, до яких відносяться профілактична, діагностична, лікувальна і прогностична діяльність. Кожний з них має свою методологію.

Профілактика – це сукупність методів, якими має оволодіти студент для застосування їх при наданні якісної медичної допомоги населенню для попередження виникнення хвороб та їх ускладнень. Діагностика представляє собою сукупність методів, що дозволяють лікарю встановити той чи інший діагноз у пацієнта. Лікувальна діяльність представляє собою сукупність методів консервативного та хірургічного впливу лікаря на пацієнта з метою його лікування для подальшого одужання. Прогнозування – це сукупність методів, при використанні яких лікар може вчасно передбачити ту чи іншу патологію у пацієнта, можливі ускладнення і наслідки.

Кожен з перерахованих компонентів професійної діяльності лікаря буде використовуватись ним у повсякденній роботі. При проведенні діагностики захворювання у хворого лікар також має вчасно виявити можливі ускладнення, а також попередити ті, появу яких слід очікувати. Тобто, лікування не буде успішним без інших всіх компонентів професійної діяльності лікаря: діагностики, профілактики, прогнозування можливих ускладнень. Без прогнозування неможливим є проведення належної профілактики. Таким чином, всі чотири компоненти професійної діяльності лікаря тісно взаємопов'язані.

Модель лікаря-спеціаліста з відповідним переліком методів, якими він повинен володіти, передбачає відповідну частину навчання, де визначальним є засвоєння практичних навичок. При інтенсифікації процесу навчання найчастіше застосувалася реструктуризація навчальних програм і навчальних планів, що приводило до збільшення обсягу матеріалу при збереженні термінів навчання. Тривало існуючий дисбаланс між знаннями і практичними навичками неможливо було вирішити тільки інтенсифікацією процесу навчання, створюючи нові технології навчання. Необхідним є впровадження нових державних стандартів вищої освіти, в основі яких лежить і практичний підхід до підготовки спеціалістів охорони здоров'я. Даний підхід має передбачати не тільки накопичення теоретичних знань, але й формування і розвиток напрямків практичної діяльності.

Насамперед модель лікаря-спеціаліста являється основним елементом процесу оптимізації медичної освіти. Оптимізація має передбачати чітке узгодження робочих програм теоретичних та клінічних кафедр по вертикалі і горизонталі, щоб не було дублювання відповідного методу чи методики. Необхідно створити наскрізну інтегральну програму навчання методам, з яких складаються моделі спеціалістів з відповідних спеціальностей. У наскрізній програмі при перерахуванні методів, що вивчаються на кафедрі, повинні бути вказані ті, знання яких будуть вимагатись, як раніше засвоєні, на інших кафедрах.

Особливе значення має приділяти стимулюванню самостійної діяльності студентів, коли вони здатні використовувати на практиці отримані теоретичні знання, інтерпретувати знання з інших суміжних дисциплін, творчо підходити до вирішення професійних практичних завдань.

Для покращення організації навчального процесу у медичному вузі необхідно забезпечити студентів в повному обсязі навчальною та навчально-методичною літературою з ретельним описом методів діагностики та лікування, які викладаються на кафедрах. В умовах пріоритетного розвитку інноваційних освітніх технологій бажане забезпечення сучасними технічними засобами навчання, симуляційними класами і робочими місцями в клініках. Тому є актуальним створення власних університетських клінік.

Таким чином, для оптимізації медичної освіти необхідно створити наскрізні програми профільного базового навчання, модернізувати технічні засоби навчання; перспективним є створення власних, добре оснащених, університетських клінік.

Список використаних джерел:

1. Туркот Т. І. Педагогіка вищої школи: [навч. посіб.] / Т. І. Туркот. – Київ: Кондор, 2011. – 628 с.
2. Мілерян В. Є. Методичні основи підготовки та проведення навчальних занять в медичних вузах: методичний посібник / Мілерян В. Є. – Київ, 2004. – 80 с.
3. Формування компетентності в підготовці сучасного лікаря / М. Г. Романцов, І. Ю. Мельникова, А. А. Шульдяков та ін. // Дитячі інфекції. – 2013. – № 3. – С. 62-64.
4. Dweck C. S. Self-theories: Their role in motivation, personality? And development. / C. S. Dweck. – Philadelphia, 1999. – 206 p.

**Мацера С. М., к.е.н., доцент**

**Крутоус Т. П., к.п.н., доцент**

**Вінницький кооперативний інститут**

## **СТВОРЕННЯ ПРОФЕСІЙНОГО КОНТЕКСТУ ПІДГОТОВКИ МАЙБУТНІХ БАКАЛАВРІВ ЕКОНОМІКИ В ПРОЦЕСІ НАВЧАННЯ**

Професійна компетентність майбутнього бакалавра економіки у вищому навчальному закладі формується на засадах теоретичних знань, практичних умінь, значущих особистісних якостей та досвіду, що зумовлює готовність і здатність фахівця до виконання майбутньої професійної діяльності.

Майбутній фахівець економічної галузі в процесі професійної підготовки у вищому навчальному закладі має здобути не тільки фахові знання та вміння, але й набути певного досвіду майбутньої діяльності у відповідності до професійних функцій бакалавра економіки. Професійна компетентність формується і вдосконалюється із набуттям досвіду професійної діяльності. Поширена думка, що досвід професійної діяльності набувається лише після закінчення вищого навчального закладу, під час особистісного виконання посадових обов'язків, шляхом спроб і помилок. Процес набуття професійного досвіду можна зробити більш ефективним і з меншими витратами часу на адаптацію до майбутньої професійної діяльності завдяки впровадженню контекстного навчання у процес професійної підготовки майбутніх бакалаврів економіки.

Концепцію контекстного навчання розроблено А. О. Вербицьким [1, 2]. Контекстне навчання являє собою реалізацію динамічної моделі руху діяльності студентів: від навчальної діяльності в формі лекцій та семінарів через квазіпрофесійну (ділові ігри та інші ігрові форми) і навчально-професійну (науково-дослідницька робота студентів: курсові та дипломні роботи, виробнича практика й тощо) до власне професійної діяльності [11, с. 62]. Основною характеристикою навчально-виховного процесу контекстного типу є моделювання предметного і соціального змісту майбутньої професійної діяльності через відтворення реальних професійних ситуацій.

Під час організації контекстного навчання майбутніх бакалаврів економіки ми вважаємо, що основним є не передавання інформації, а розвиток здатностей студентів компетентно виконувати професійні функції, вирішувати проблеми та завдання, опановувати професійну діяльність. За такого підходу створюються умови для руху діяльності від минулого через теперішнє до майбутнього, від навчання до праці. Студент усвідомлює, що було (вставлені зразки теорії і практики), що є (виконувана ним пізнавальна діяльність) і що буде (змодельовані ситуації професійної діяльності). Все це мотивує пізнавальну діяльність, навчальна інформація і сам процес навчання набуває особистісного змісту, інформація перетворюється в особисті знання студента [2, с. 45-46].

Застосування контекстного навчання у ВНЗ економічного профілю дозволяє створити умови для взаємозв'язку навчальної і професійної діяльності як засобу формування професійної компетентності майбутніх бакалаврів економіки.

Шляхи забезпечення контекстного навчання вбачаємо у наповненні дисциплін прикладними задачами та окремими питаннями, які є професійно значущими для майбутніх економістів. Опираючись на наші дослідження, ці положення можливо реалізувати, якщо у процесі навчання використовувати раціонально-підібрану систему професійно-орієнтованих завдань, імітаційно-ігровий підхід, інтегровані заняття.

Розглянемо особливості інтегрованих занять на прикладі дисциплін «Вища математика» та «Мікроекономіка». Аналізуючи зміст дисциплін, слід зазначити ряд взаємопов'язаних тем, на основі яких може відбуватися інтеграція знань та умінь. Наприклад, однією з тем дисципліни «Вища математика» є «Граничний (маргінальний) аналіз» (зауважимо, що диференціальне числення часто називають граничним аналізом). Граничний аналіз є одним з основних методів мікроекономіки. Одним із основних понять граничного аналізу є граничні витрати, граничний дохід, гранична корисність, еластичність тощо.

Інтегроване заняття з дисциплін «Вища математика» та «Мікроекономіка» можливе на тему: «Цінова еластичність попиту: її види і способи визначення». Навчальна мета: закріпити готовність використовувати навчальний матеріал з інтегрального числення; формувати здатність студентів до обчислення коефіцієнта еластичності, еластичності попиту за ціною.

У процесі пояснення теми слід розкрити математичну та економічну складові навчального матеріалу. Викладач з вищої математики аналізує основні поняття з математичної точки зору та розглядає опорну задачу:

— еластичність функції – це відношення темпів зростання залежної змінної до темпів зростання незалежної змінної.

— коефіцієнт еластичності показує, на скільки відсотків зміниться залежна змінна при зміні незалежної змінної на 1% і обчислюється за формулою:

$$E_x(y) = f'(x) \cdot \frac{y}{x}.$$

Зважаючи на знак коефіцієнта еластичності (плюс або мінус), між змінними величинами спостерігається два типи залежності:

- 1) пряма ( $E > 0$ ) – зростання однієї змінної викликає зростання іншої;
- 2) зворотна ( $E < 0$ ) – зростання однієї змінної викликає зниження іншої.

*Опорна задача:* Знайти  $E_{x=2}(f(x))$ , якщо  $f(x) = 3x + 4$ .

Розв'язання: Еластичність заданої функції обчислюємо за формулою:  
 $E(f(x)) = \frac{x}{f(x)} \cdot f'(x) = \frac{x}{3x+4} \cdot 3 = \frac{3x}{3x+4}$ . Знайдемо  $E_{x=2}(f(x))$ ,  $E_{x=2}(f(x)) = \frac{3 \cdot 2}{3 \cdot 2 + 4} = 0,6$

Це означає, що при збільшенні  $x$  з 2 до 2,02 значення функції зростає на 0,6%.

Під час пояснення навчального матеріалу викладач мікроекономіки демонструє економічну складову даної теми. В економічному аналізі в якості залежної змінної найчастіше використовують такі величини як попит, пропозицію, прибуток та ін., а незалежної змінної – ціна товару, ціни взаємозв'язаних товарів, доходи споживачів, витрати на рекламу тощо.

Цінова еластичність (еластичність попиту за ціною) показує, на скільки відсотків зміниться величина попиту при зміні ціни на 1%.

$$E_d(Q) = Q'(P) \cdot \frac{Q(P)}{P},$$

$Q(P)$  – функція попиту від ціни

Короткий фрагмент інтегрованого заняття демонструє глибокі міжпредметні зв'язки дисциплін, при цьому математична складова навчального матеріалу є необхідним засобом для розуміння сутності економічних категорій. Студенти отримують можливість по-новому сприймати навчальний матеріал, який вивчають; забезпечується активна співпраця викладачів і студентів, підвищується інтерес до навчання; формуються складові фахової компетентності.

Реалізація контекстного навчання у вищому навчальному закладі економічного профілю позитивно впливає на формування у студентів здатності до виконання професійної діяльності, що є необхідною передумовою підвищення рівня їхньої професійної компетентності.

Список використаних джерел:

1. Вербицкий А. А. Активное обучение в высшей школе: контекстный подход: Метод пособие. – М.: Высш. шк., 1991. – 207 с.
2. Вербицкий А. А. Компетентностный подход и теория контекстного обучения.- М.: ИЦ ПКПС. – 2004. – 84 с.

**Непиталюк А. В., викладач**  
**Черненко Н. С., старший викладач**  
**Вінницький кооперативний інститут**

## **КОМПЕТЕНТІСНИЙ ПІДХІД ПРИ ПІДГОТОВЦІ ФАХІВЦІВ-ЕКОНОМІСТІВ**

Сучасна структура продуктивних сил суспільства вимагає формування нового підходу до викладання спеціальних дисциплін, що дозволяє випускнику закладу вищої освіти активно інтегруватися до ринку праці, шляхом формування високого рівня професійної компетентності. Сума знань виступає лише вхідним потенціалом, що має бути властивим фахівцю, головною ж в процесі формування професійної культури стає ділова результативність спеціаліста, тому модернізація освіти можлива на основі компетентісного навчального підходу. Він зорієнтований на кінцевий результат: формування у особи готовності ефективно організовувати ендогенні та екзогенні ресурси.

Зазначену наукову проблематику досліджували: В. І. Андреева, Н. В. Баловсяка, Б. С. Гершунський, О. І. Гура, А. Н. Леонтєв, В. Е. Лунячек, А. А. Орлов, Н. І. Клокар, Н. В. Кузьміна, Ю. Н. Кулюткин, Н. С. Сичевська, А. Д. Щекатунов, А. В. Хуторський тощо. Вдосконалення вимагає ідентифікація рівнів розвитку компетентності студентів-економістів та деталізація їх оціночних критеріїв.

Комунікативна компетентність як наукове поняття увійшла в науковий вжиток в 1960-1970 рр., коли було розмежовано категорії компетенція та компетентність. Остання трактується у педагогічній науці як похідної загальнокультурної компетентності, рівня освіченості, дефініціюється як системне явище, що інтегрує знання, вміння, навички, професійно значимі якості особи, які забезпечують виконання професійних обов'язків. Складовими цього поняття виступають ініціатива, кооперація, вміння працювати в групі, комунікативні властивості, вміння учитися, оцінювати, логічно міркувати, добирати, ранжирувати, інтерпретувати й застосовувати інформацію. Зростання компетентності невіддільне від самоаналізу і самооцінки, які можна вважати ендогенним стимулом автоідентифікації професіонала. Сучасні науковці трактують компетентність як спроможність адекватно реагувати на індивідуальні та соціальні запити та інтереси, комплекс ставлень, цінностей, знань і навичок; ними розроблено парадигму інтегрованого розвитку компетентності. Суттєвим елементом професійної компетентності визнається вміння приймати рішення в процесі розв'язання прикладних завдань.

Професійна компетентність – це специфічний стан, що дозволяє фахівцеві працювати автономно та відповідально; сумарний потенціал ціннісних орієнтацій особи, мотивів діяльності, загальної культури, стилю взаємодії з середовищем, здатності до розвитку та вдосконалення. Професійна компетентність майбутніх спеціалістів формується на засадах теорії, навичок, досвіду життя, самоорганізації, що спричинює придатність особи до виконання професійних завдань.

Поняття компетенція тлумачиться полярно та контрверсійно. Має місце як

повне ототожнення понять компетенції та компетентності, так і розмежування категорій, коли дослідники розуміють під компетентністю спроможність індивіда діяти у професійній сфері, що передбачає володіння набором певних компетенцій, які включають особистісне ставлення працівника до об'єкта діяльності. Пропонуємо дефініціювати поняття компетенції через діалектичну єдність знань, навиків та відносин у процесі трудової діяльності, зумовлених посадовими вимогами, ситуацією, організаційними цілями; діяльнісної складової вищої освіти. Компетентність інтегрує традиційну тріаду «знання – уміння – навички» в монолітний комплекс.

Сьогодні у педагогіці відсутнє чітке розмежування та структурування понять компетентності та компетенції. Слушним видається зауваження щодо такого зв'язку між ними:

✓ компетенція є сукупністю взаємозалежних властивостей особи (знань, вмінь, навиків, методів), які задаються відносно партикулярного набору об'єктів і процесів, що необхідні для ефективної реалізації обов'язків;

✓ компетентність передбачає володіння сукупністю компетенцій, що інтегрує особистісне відношення до них та предмета діяльності.

Інформаційна компетентність є видом професійної компетентності, що містить сукупність ключових інформаційних компетенцій. Подібні думки можна висловити і щодо інших видів професійної компетентності: комунікативної, соціальної тощо [1, 57].

Компетентнісний підхід у вищій освіті має спрямовуватись на:

– нейтралізацію інгібіторів – бар'єрів реалізації підходу: термінологічної неузгодженості, повільності сприйняття методології, браку формально-інституційного забезпечення, недостатнього матеріально-технічного забезпечення, неготовності суб'єктів навчального процесу до змін;

– раціональне використання фасилітаторів – стимулів підходу: наявності інноваційних технологій, функціонально адаптованих до модифікації національної системи освіти; наявності соціально значимих стандартів [2].

Особливостями моделі компетентнісного підходу у викладанні економічних дисциплін:

✓ забезпечення адекватного рівня функціональності учасників навчання за умов динамічних цивілізаційно-технологічних перетворень;

✓ раціоналізація взаємодії підсистем: «міжнародна соціально-економічна освіта – вітчизняна соціально-економічна освіта», «громадськість – освіта», «професія – освіта», «прискорене зростання знань – здатність випускника творчо підходити до їх використання»;

✓ потреба координації зусиль на загальносуспільному й індивідуальному рівнях;

✓ антропосоціальні емерджентні зв'язки, які здатні дати уявлення про інтегрованість людини в господарське середовище та її ціннісно-орієнтовану діяльну сутність у професії й соціумі;

✓ мінімізація асиметрії між раціональністю і духовністю [3].

Компетентність економіста – це комплекс професійно-статусних спроможностей щодо реалізації людиною ієрархічних соціальних й особистісних повноважень професійної діяльності у різних сферах господарювання. Вона



детермінує інтегрованість особи до професії, соціопсихологічну зрілість, професійну орієнтацію світогляду. Професійна компетентність може трактуватися як інтегральна ознака особистості, що позначає спроможність фахівця усувати професійні проблеми й вирішувати типові завдання із застосуванням знань, життєвого й професійного досвіду, цінностей і нахилів. Підготовка фахівців-економістів на основі компетентнісного підходу має забезпечити появу нової генерації господарників, що відповідатиме вимогам сучасності.

Список використаних джерел:

1. Хуторский А. В. Ключевые компетенции как компонент личностно ориентированного образования / А. В. Хуторський // Народное образование. – 2013. – № 2. – С. 55-60.

2. Клокар Н. І. Андрагогічна модель підвищення кваліфікації педагогів на засадах диференційованого підходу / Н. І. Клокар // Післядипломна освіта в Україні. – 2008. – № 2. – С. 23-28.

3. Лунячек В. Е. Компетентнісний підхід як методологія професійної підготовки у вищій школі / В. Е. Лунячек // Публічне управління: теорія та практика. – 2013. – № 1 (13). – С. 155-162.

## СЕКЦІЯ 2. ПСИХОЛОГІЧНІ, ПЕДАГОГІЧНІ ТА ОРГАНІЗАЦІЙНІ УМОВИ ЗАПРОВАДЖЕННЯ ЄВРОПЕЙСЬКИХ СТАНДАРТІВ ВИЩОЇ ОСВІТИ

**Dr Krzysztof Wątarek,  
Wyższa Szkoła Ekonomii, Prawa i Nauk  
Medycznych im E. Lipińskiego w Kielcach**

### **KILKA UWAG W SPRAWIE „KONSTYTUCJA DLA NAUKI”<sup>14</sup> JAKO PROJEKTU NOWELIZACJI USTAWY PRAWO O SZKOLNICTWIE WYŻSZYM I NAUCE – WYBRANE ROZWIĄZANIA PRAWNE**

**I. Zagadnienia wstępne.** Obowiązująca w Polsce od dnia 27 lipca 2015 roku Ustawa – Prawo o szkolnictwie wyższym w ostatnich latach była dwukrotnie nowelizowana. Podstawą zmianą było stanowisko, że funkcjonujący od 2005 roku w Polsce system szkolnictwa wyższego jest niedostosowany do zmian jakie zaszły na europejskim rynku edukacyjnym, a tym samym polskie uczelnie stały się mało konkurencyjne. Z drugiej strony podłożem proponowanych zmian były zbliżające się przeobrażenia w środowisku społecznym powodowane głębokim niżem demograficznym. Każda nowelizacja wywoływała wiele zdynamizowanej dyskusji środowiska akademickiego, które to pokazywało dobre i słabe strony reformy. Niemniej jednak za każdym razem autorzy nowelizacji podkreślali, że naczelnym jej celem jest zapewnienie lepszej jakości kształcenia, zwiększenie autonomii uczelni oraz dostosowanie realizowanych programów kształcenia do aktualnej sytuacji gospodarczo-ekonomicznej kraju.

Pierwsza nowelizacja, która miała miejsce w 2011 r. wprowadziła gruntowe zmiany w funkcjonowaniu szkolnictwa wyższego. Zlikwidowała funkcjonujące dotychczas standardy kształcenia, zwiększyła autonomię uczelni w zakresie realizowanych programów kształcenia, wprowadziła zróżnicowania szkół wyższych oraz sposób organizacji w obszarze prowadzonych badań naukowych. celem stworzenia „mechanizmów bardziej racjonalnego finansowania szkolnictwa wyższego opartego na osiągniętych efektach pracy naukowej i dydaktycznej”<sup>15</sup>. Istotne zmiany wprowadzono w kształtowaniu kariery naukowej podnosząc wg. autorów nowelizacji poziom studiów doktorskich, a jednocześnie upraszczając procedury habilitacyjnej. Punktem zwrotnym było wprowadzenie parametryzacji w rozliczanie kadry z osiągnięć naukowych. Niemniej jednak wydaje się, że kluczową zmianą było wówczas wprowadzenie Krajowym Ram Kwalifikacji dla Szkolnictwa Wyższego<sup>16</sup>. Określono Krajowe Ramy Kwalifikacyjne dla Szkolnictwa Wyższego dla poszczególnych obszarów nauk poprzez opis efektów kształcenia w zakresie wiedzy, umiejętności i kompetencji społecznych dla profilu ogólnoakademickiego i praktycznego.

W 2014 roku miała miejsca druga nowelizacja Ustawy – Prawo o szkolnictwie

---

<sup>14</sup> „Konstytucji dla nauki” projekt zmian w Ustawie - Prawo o szkolnictwie wyższym stworzony w resorcie Ministerstwa Nauki i Szkolnictwa Wyższego Ministra J. Gowina w latach 2015 –2017.

<sup>15</sup> Założenia do nowelizacji Ustawy – Prawo o szkolnictwie wyższym oraz Ustawy o stopniach naukowych i tytule naukowym oraz o stopniach i tytule w zakresie sztuki, Ministerstwo Nauki i Szkolnictwa Wyższego 2011, s. 3.

<sup>16</sup> Rozporządzenie Ministra Nauki i Szkolnictwa Wyższego z dnia 2 listopada 2011 r. w sprawie Krajowych Ram Kwalifikacji dla Szkolnictwa Wyższego.

wyższym, która ugruntowała wprowadzone nowelizacją w 2011 roku rozwiązania, szczególnie tym razem kładąc nacisk na powiązania uczelni z otoczeniem społeczno – gospodarczym w jej regionie. Nowością było wprowadzenie potwierdzania kompetencji zdobytych poza systemem szkolnictwa wyższego, co miało ułatwić studiowanie osobom posiadającym doświadczenie zawodowe związane z kierunkiem kształcenia. Szczególną uwagę skupiono na zapewnieniu lepszej jakości kształcenia przy uwzględnieniu autonomii programowej uczelni. Zastąpiono dotychczasowy system monitorowania - badania karier zawodowych absolwentów przez poszczególne uczelnie systemem „ministerialnym”, opartym na danych uzyskiwanych przy wykorzystaniu numeru Powszechnego Elektronicznego Systemu Ewidencji Ludności (PESEL) z Zakładu Ubezpieczeń Społecznych<sup>17</sup>. Nowelizacja wprowadziła także kilkanaście innych zmian jak np. ogólnopolskie repozytorium prac dyplomowych, które objęło wszystkie prace obronione po 30.09.2009 roku czy też kształcenie interdyscyplinarne.

Zasadniczym celem przedmiotowego opracowania to przede wszystkim krótka analiza prawna projektu nowelizacji Ustawy – Prawo o szkolnictwie wyższym i nauce przyjęta przez Ministra Nauki i Szkolnictwa Wyższego jako „*Konstytucja dla nauki*”. Prezentowane opracowanie niech stanowi podstawę do dalszych badań, rozważań i podejmowanych przedsięwzięć w celu poprawy rozwiązań prawnych w zakresie udoskonalania jakości kształcenia w Polsce. **Analiza prawna wybranych przepisów zawartych w nowelizacji Ustawy – Prawo o szkolnictwie wyższym i nauce „Konstytucja dla nauki”.**

Przygotowana przez obecnego Ministra Nauki i Szkolnictwa Wyższego nowelizacja Ustawy – Prawo o szkolnictwie wyższym i nauce potocznie zwana „*Konstytucją dla nauki*” to kolejna - trzecia od 2005 roku reforma systemu szkolnictwa wyższego w Polsce. O ile każda poprzednia wywoływała wiele dyskusji, obecna spotyka się z falą krytyki zarówno przez oponentów politycznych Ministra Nauki i Szkolnictwa Wyższego, w tym także samych polityków z obozu rządowego, jak również środowiska akademickiego. Przykładem takiej krytyki był wywiad udzielony dla tygodnika „Sieci” w dniu 22 lutego 2018 r. przez wicemarszałka Sejmu, a jednocześnie szefa klubu Prawa i Sprawiedliwości, który stwierdził, że „*nie ma zgody na tą ustawę*” zarzucając jej twórcom, że pomysł „*by jakieś rady biznesowo-samorządowe rządziły uczelniami*” jest nie do przyjęcia zarówno przez rząd jak i jego ugrupowanie polityczne<sup>18</sup>. W dniu 26 lutego 2018 r. w podobnym tonie ukazał się apel ok. 150 naukowców pokazujące negatywne strony proponowanej nowelizacji.

Podstaw ku temu daje wiele niedookreślonych zapisów co podkreślają oponenti, z których nie do końca wynika czy proponowana nowelizacja to reforma szkolnictwa wyższego czy jego upolitycznienie?

Prace legislacyjne prowadzone przez resort trwały dwa lata, jak podkreśla ministerstwo w ścisłej współpracy ze środowiskiem akademickim. Powołano trzy niezależne zespoły, które przygotowywały projekty mające zmienić oblicze polskiego systemu funkcjonowania szkolnictwa wyższego. Podobnie jak przy wcześniejszych

<sup>17</sup> Uchylono z Ustawy – Prawo o szkolnictwie wyższym art. 13a. dot. własnego monitoringu karier zawodowych absolwentów wprowadzając art. 13a pkt.1-3 na podstawie którego Minister właściwy do spraw szkolnictwa wyższego prowadzi monitoring karier zawodowych absolwentów.

<sup>18</sup><http://www.gazetaprawna.pl/artykuly/1105305,terlecki-reforma-szkolnictwa-wyzszego-gowin.html>, (dostęp dnia 1.03.2018 r.)

nowelizacjach Minister zapewniał, że „cała reforma ma za zadanie uwolnić potencjał i możliwości polskiej nauki, a także znacząco podnieść jakość kształcenia studentów i doktorantów”<sup>19</sup>.

Projekt z dnia 22 stycznia 2018 r. Ustawa – Prawo o szkolnictwie wyższym i nauce zaprezentowany przez Ministra Nauki i Szkolnictwa Wyższego zawiera 469 artykuły pogrupowanych w XV działów. Z uwagi na wymogi dot. zakresu niniejszego artykułu autor podda analizie prawnej tylko te zapisy, które wywołują w środowisko zarówno akademickim wiele dyskusji.

Pierwszy dział zatytułowany „Przepisy ogólne” składający się z 8 artykułów określających misję systemu szkolnictwa wyższego, jego skład, obszary działalności naukowej oraz zakres podmiotowy stosowania ustawy jest działem wprowadzającym. Między innymi art. 7.1. ust.2 stanowi „System szkolnictwa wyższego i nauki tworzą - federacje podmiotów systemu szkolnictwa wyższego i nauki, zwane dalej „federacjami”<sup>20</sup>. Pomimo, że w dalszej części projektu „federacją” poświęcono cały dział IV rozwiązanie to budzi wątpliwości i wywołuje wiele dyskusji w środowisku nie tylko akademickim. Dział IV zatytułowany „Federacje” to zupełnie nowe rozwiązanie, unormowane w art. 165 – 176. Federację mogą utworzyć zarówno między sobą uczelnie publiczne jak i niepubliczne w celu wspólnej realizacji zadań związanych z procesem kształcenia. Brak możliwości tworzenia federacji poprzez łączenie uczelni publicznych z niepublicznymi. Podstawą tworzenia federacji jest wspólne prowadzenia działalności naukowej, kształcenia doktorantów, nadawania stopni naukowych lub stopni w zakresie sztuki oraz komercjalizacji wyników działalności naukowej oraz know-how związanego z tymi wynikami. Proponowane rozwiązanie wydaje się być zasadnym, w szczególności w sytuacjach łączenia środków finansowych zapewniających realizację zadań na które finansowanie jedna uczelnia nie byłaby w stanie sobie pozwolić. Z pewnością pozwoli takie rozwiązanie bardziej konkurować na europejskim edukacyjnym rynku z innymi uczelniami w zakresie prowadzenia badań naukowych. Niemniej jednak podstawowe pytanie; czy obecna współpraca pomiędzy uczelniami, która jest realizowana na podstawie aktualnej Ustawy – Prawo o Szkolnictwie wyższym i nauce nie zabrania realizować celów stawianych przede „federacjami” zawartymi w art. 165.2 ?. Wydaje się, że takie cele jak; prowadzenia działalności naukowej, kształcenia doktorantów, nadawania stopni naukowych lub stopni w zakresie sztuki, komercjalizacji wyników działalności naukowej oraz know-how związanego z tymi wynikami jest realizowana. Więc w jakim celu ma służyć sformalizowanie w dziale IV funkcjonowania „federacji”. Skoro zgodnie z art. 169. 1 wskazano, że organami „federacji” są prezydent oraz zgromadzenie, to czy ich uprawnienia nie będą powieleniem uprawnień dotychczas funkcjonujących organów na uczelniach? Czy też proponowane rozwiązanie nie będzie powodować „dwuwładzy” na uczelniach? Wątpliwości budzi także duży wpływ Ministra Nauki i Szkolnictwa Wyższego sprawującego nadzór nad „federacjami”, który wynika z art. 171 - 176. Czy zatem słuszna jest postawiona teza przez wicemarszałka Sejmu, który krytykując projekt Ustawy – Prawo o szkolnictwie wyższym i nauce stwierdził że „nie ma zgody na tą ustawę by jakieś rady biznesowo-samorządowe rządziły uczelniami”? Zapewne miał tu na uwadze zarówno „federacje” jak i „rady uczelni”. A może raczej ma Minister Nauki i Szkolnictwa Wyższego, który poprzez takie

19 Z wystąpienia Ministra Nauki i Szkolnictwa Wyższego na konferencji w Krakowie w dniu 19 września 2017 r..

20 Art. 7. 1. ust. 2 Projektu Ustawy – Prawo o szkolnictwie wyższym i nauce.

zapisy w projekcie Ustawy – Prawo o szkolnictwie wyższym i nauce wskazuje na potrzebę bliższego zawiązania współpracy pomiędzy uczelniami a biznesem i gospodarką naszego kraju celem podniesienia jakości kształcenia?. Tym bardziej, że uzasadnia takie rozwiązanie innowacją dla gospodarki oraz komercjalizacją badań i partnerstwem z biznesem. Wskazuje przy tym korzyści dla przedsiębiorców w postaci wyższych ulg podatkowych, wydłużenie możliwości odliczeń kosztów na działalności badawczo-rozwojową do 6 lat, wsparcie dla innowacji start-upów<sup>21</sup>. To także korzyści dla naukowców m.in. poprzez atrakcyjne warunki dla komercjalizacji badań, więcej środków za współpracę z biznesem itp.<sup>22</sup>.

Należy jednak zauważyć, że dział IV wprowadza dodatkową biurokrację, która to wg. twórców Projektu miała być ograniczana – między innymi w „Strategii na rzecz doskonałości naukowej, nowoczesnego szkolnictwa wyższego, partnerstwa z biznesem i społecznej odpowiedzialności naukowej” Minister Nauki i Szkolnictwa Wyższego przedstawiając projekt Ustawy – Prawo o szkolnictwie wyższym i nauce informuje, że wprowadza on „mniej biurokracji na uczelni” likwidując zbędne obowiązki sprawozdawczości.

Dział drugi - najobszerniejszy pt. „Szkolnictwo wyższe” zawiera 6 rozdziałów i 159 artykułów. Rozdział pierwszy zatytułowany „Uczelnie” określa sposób organizacji uczelni wskazując jednocześnie, że „uczelnia jest autonomiczna na zasadach określonych w ustawie” oraz określa jej podstawowe zadania. Wyróżnia przy tym uczelnię zawodową, gdy prowadzi ona kształcenie uwzględniające potrzeby otoczenia społeczno-gospodarczego oraz nie spełnia warunku bycia uczelnia akademicką. Uczelnia zawodowa prowadzi kształcenie wyłącznie o profilu praktycznym w zakresie studiów I i II stopnia, jednolite studia magisterskie i kształcenie specjalistyczne o 6 poziomie kształcenia. Obok uczelni „zawodowej” wyodrębnia się uczelnię „akademicką”. W art. 14 projekcie Ustawy określono, że uczelnia akademicka prowadzi działalność naukową i posiada kategorię naukową A+, A albo B+ w co najmniej jednej dyscyplinie naukowej albo artystycznej i prowadzi studia I i II stopnia, jednolite studia magisterskie i może prowadzić kształcenie doktorantów. Uczelnia akademicka może wnioskować o zakwalifikowanie jej do grupy uczelni zawodowych. Decyzje w tym zakresie podejmuje Minister Nauki i Szkolnictwa Wyższego.

Nie do końca zrozumiałą jest wprowadzenie art. 11. 1. ust. 7 zapisu, który stanowi, że podstawowymi zadaniami uczelni jest wychowywanie studentów w poczuciu odpowiedzialności za państwo polskie, tradycję narodową, umacnianie zasad demokracji i poszanowanie praw człowieka? Czy to oznacza, że dotychczas uczelnie realizując programy kształcenia nie wychowywały swoich studentów w poczuciu odpowiedzialności za nasz kraj, tradycję narodową, umacnianie zasad demokracji i poszanowanie praw człowieka, czy też tylko to „furtka prawna” do indoktrynacja życia akademickiego? Zapis ten budzi wątpliwości co do celu jakiemu ma służyć.

Nowym rozwiązaniem jest rozszerzenie organów uczelni publicznych o radę uczelni, która funkcjonuje obok rektora i senatu<sup>23</sup>. Między innymi zadaniami rady jest uchwalanie strategii uczelni i zatwierdzanie sprawozdań z jej realizacji, opiniowanie

<sup>21</sup> Strategia na rzecz doskonałości naukowej, nowoczesnego szkolnictwa wyższego, partnerstwa z biznesem i społecznej odpowiedzialności nauki, Strategia Gowina, [www.nauka.gov.pl](http://www.nauka.gov.pl) s. 11.

<sup>22</sup> Tamże, s. 11.

<sup>23</sup> Art. 17 projektu Ustawy – Prawo o szkolnictwie wyższym i nauce z dnia 22 stycznia 2018 r..

projektu statutu, monitorowanie gospodarki finansowej uczelni i zarządzania nią, wybór rektora albo wskazywanie kandydatów na rektora. W skład rady wchodzi 6 albo 8 członków powoływanych przez senat, przewodniczący samorządu studenckiego oraz osoby spoza wspólnoty uczelni w proporcji ponad 50% składu rady uczelni. Nie dookreślono na jakich zasadach i kto powołuje członków rady spoza uczelni i w jaki sposób są wyłaniany wskazując jedynie, kto może zostać członkiem rady. Przyjmując interpretacje ministerstwa, że członkowie rady w całości wybierani są przez senat wątpliwości w dalszym ciągu budzi brak wskazania sposobu ich zgłaszania i wyłaniania.

Emocje wśród oponentów projektu nowelizacji wywołuje art. 20.1. pkt. 5, który to określa, że członkiem rady nie może być osoba, która w okresie od dnia 22 lipca 1944 r. do dnia 31 lipca 1990 r. pracowała w organach bezpieczeństwa państwa<sup>24</sup>. Przepis ten wg. oponentów to dekomunizacja środowiska naukowego po 27 latach funkcjonowania państwa demokratycznego. Zastrzeżenie budzi także stwierdzenie wygaśnięcia członkostwa w radzie uczelni przez przewodniczącego senatu oraz wybór jej przewodniczącego spośród członków pochodzących spoza wspólnoty uczelni. Także wiele wątpliwości stanowi art. 24 określający, kto może zostać rektorem uczelni. Określono w nim, że rektorem może być osoba, która posiada co najmniej stopień doktora.

Brak wskazania wśród organów uczelni istnienie wydziałów także budzi wiele zastrzeżenia i pytań czy projekt Ustawy o szkolnictwie wyższym i nauce likwiduje ten organ? W projekcie całkowicie pominięto wewnętrzną strukturę organizacyjną uczelni (instytuty, katedry).

Kolejny dział piąty zatytułowany „*Stopnie i tytuł w systemie szkolnictwa wyższego i nauki*” składa się z 64 artykułów (od art. 177 do art. 241), które zostały pogrupowane w pięciu rozdziałach. Dodatkowo rozdział drugi zawiera trzy „Oddziały” zatytułowane: Oddział I - „Nadawanie stopnia doktora”, Oddział 2 - Kształcenie doktorantów oraz Oddział 3 - Tryb eksternistyczny. Najwięcej emocji budzi możliwość powoływania tzw. „*profesorów dydaktycznych*” wywodzących się z kadry naukowej posiadającej stopień doktora oraz zniesienie obowiązku habilitacji. Takie unormowanie powoduje, że różnica pomiędzy doktorem a doktorem habilitowanym będzie tylko nieznaczna np. możliwość prowadzenia przez tych drugich doktoratów i ich recenzowanie, także w ubieganiu się o tytuł profesora zwyczajnego. Z drugiej strony podobne rozwiązania znajdujemy w innych państwa Unii Europejskiej.

**III. Podsumowanie.** Pomimo, że od dłuższego czasu zarówno środowisko akademickie jak i decydenci polityczni dostrzegą pilną potrzebę dokonania zmian w systemie funkcjonowania szkolnictwa wyższego, każda jego zmiana napotyka na krytykę i opór. Zgodnie ze stawianymi tezami na gruncie dyscypliny naukowej jaką jest zarządzanie – zmiany zawsze powodują opór przed ich wprowadzeniem. Z tego powodu wydaje się być zasadne postępowanie aktualnego kierownictwa Ministerstwa Nauki i Szkolnictwa Wyższego, które to zapowiadając przygotowanie zmian Ustawy – Prawo o szkolnictwie wyższym i nauce powołało kilka zespołów do opracowania projektu nowej ustawy, które to były konsultowane ze środowiskiem nie tylko akademickim.

<sup>24</sup> W rozumieniu art. 2 ustawy z dnia 18 października 2006 r. o ujawnianiu informacji o dokumentach organów bezpieczeństwa państwa z lat 1944–1990 oraz treści tych dokumentów (Dz. U. z 2017 r. poz. 2186), nie pełniła w nich służby ani nie współpracowała z tymi organami.

Prezentowany końcowy projekt wydaje się być dobrym, dającym gwarancję do przyspieszenia rozwoju naszych uczelni i ich wpływu na rozwój gospodarki naszego kraju. Wprowadza przy tym kilka innowacji, które pomimo wielu wątpliwości winny przyczynić się do zwiększenie rangi krajowych uczelni na światowym rynku akademickim. Jedną z ważniejszych innowacji to ścisły związek szkolnictwa wyższego z biznesem. Pomimo kilkunastu wątpliwości, co do zapisów prawnych warto dać szansę Projektowi – Prawo o szkolnictwie wyższym i nauce jego wprowadzenia w celu zmiany oblicza polskiej nauki i szkolnictwa wyższego.

**Źródło:**

1. "Konstytucji dla nauki" projekt zmian w Ustawie - Prawo o szkolnictwie wyższym stworzony w resorcie Ministerstwa Nauki i Szkolnictwa Wyższego Ministra J. Gowina w latach 2015 –2017,
2. <http://www.gazetaprawna.pl/artykuly/1105305,terlecki-reforma-szkolnictwa-wyzszego-gowin.html>, (dostęp dnia 1.03.2018 r.),
3. Rozporządzenie Ministra Nauki i Szkolnictwa Wyższego z dnia 2 listopada 2011 r. w sprawie Krajowych Ram Kwalifikacji dla Szkolnictwa Wyższego,
4. Strategia na rzecz doskonałości naukowej, nowoczesnego szkolnictwa wyższego, partnerstwa z biznesem i społecznej odpowiedzialności nauki, Strategia Gowina,
5. Ustawa z dnia 27 lipca 2005 r. Prawo o szkolnictwie wyższym, tekst jednolity Dz. U. z 2016 r. poz. 1842, 1933, 2169, 2260, z 2017 r. poz. 60, 777, 858, 859, 1321, 1428, 1530,
6. Wystąpienie Ministra Nauki i Szkolnictwa Wyższego na konferencji w Krakowie w dniu 19 września 2017 r.,
7. Założenia do nowelizacji Ustawy – Prawo o szkolnictwie wyższym oraz Ustawy o stopniach naukowych i tytule naukowym oraz o stopniach i tytule w zakresie sztuki, Ministerstwo Nauki i Szkolnictwa Wyższego 2011.

**Шмагельська М. О., к.г.н.**

**Павлюк В. А., к.філолог.н.**

**Вінницький кооперативний інститут**

**ПІДГОТОВКА ФАХІВЦІВ ЕКОНОМІЧНИХ СПЕЦІАЛЬНОСТЕЙ:  
СВІТОВИЙ ДОСВІД**

Розвиток економіки країни безпосередньо пов'язаний з підвищенням освітнього рівня населення країни. Освіченому робітнику простіше опанувати нові методи, технології, професії, які виникають в умовах глибоких економічних трансформацій.

Економічна освіта – процес, спрямований на формування економічних знань, умінь, навичок господарювання, економічного мислення людини (здатності засвоїти економічні знання, використати їх у практичному житті, сформувати моделі економічної поведінки), структурних змін сучасного виробництва [1].

Підготовка фахівців економічних спеціальностей здійснюється як під час вивчення загальноекономічних так і фахових дисциплін. Поєднання освітнього та

професійного потенціалу стає на шляху до подолання негативних наслідків вузькоспеціалізованої освіти, зокрема фрагментарності світосприйняття, ускладнення міжпрофесійних комунікацій, стримування розвитку науки через брак притоку нових знань та ідей із суміжних галузей.

Визначальним в освіті у більшості країн Європи є орієнтир на аспекти соціального розвитку: динамічність; технологічність та інформаційність; інтегративність. Освіта має відповідати суспільним потребам та змінам соціального розвитку. Її основною цінністю є особистість, її індивідуальні потреби. Взаємодія в освітньому середовищі здійснюється за принципами партнерства, взаємності та толерантності, а дії особистості базуються на принципах відповідальності, демократичності, громадянської активності [2].

Ефективність складових змісту освіти високорозвинених країн світу безпосередньо пов'язана із запровадженням нових педагогічних технологій, спрямованих на принципову зміну навчально-виховних пріоритетів у напрямі становлення особистості студента як суб'єкта особистого навчання та розвитку, суб'єкта соціального самовизначення. Основні структури означеної педагогічної стратегії відповідають загальносвітовим потребам гуманізації освіти, що передбачає перехід від екстенсивно-інформативного типу навчання до відкритого, незалежного, консенсусного [3].

Перед більшістю країн світу постають однакові проблеми глобалізації економіки, посилення конкуренції, виникнення нових форм робочих місць. Формування системи економічної освіти є двигуном для просування інновацій у конкурентній боротьбі, посилення індивідуальних професійних навичок (здатність ефективно працювати, вміння надавати кваліфіковані послуги, підприємливість). На цьому зосереджене навчання в таких країнах, як Франція, Швеція, Німеччина, Австрія, де активно розвивається неофіційна, недержавна та експериментальна освіти. Заклади вищої освіти втрачають монополію єдиних центрів забезпечення ринку праці кваліфікованими працівниками під впливом інерційності, яка зумовлена надмірною бюрократизацією, статичністю структур, а також проблемою тривалості процесу формування кадрового потенціалу.

Основою оцінки якості освіти та освітньої діяльності вищих навчальних закладів більшості країн світу незалежно від їх типів, рівнів, акредитації та форм навчання є стандарти вищої освіти. Зарубіжні освітяни під освітнім стандартом розуміють ступінь оволодіння матеріалом, необхідним для досягнення мети; він розглядається як еталон належного й бажаного рівня навчальних досягнень. Історично сформувалися три основні моделі якості освіти: 1) англійська, що базується на внутрішньому самооцінюванні якості в межах певного вищого навчального закладу; 2) французька, що передбачає зовнішню оцінку вищого навчального закладу на предмет його відповідальності перед суспільством; 3) американська, що поєднує риси як англійської, так і французької моделей [6, 163 с. 124].

Більшість європейських країн приділяють значну увагу багатосторонньому співробітництву у сфері економічної освіти. Йдеться про формування єдиного світового освітнього простору через зближення підходів різних країн до організації освіти і процесів навчання громадян, а також через визнання документів про освіту різними країнами світу. Насамперед, співробітництво



базується на принципах розширення обміну спеціалістами відповідного профілю, покращенні мовної компетентності (створення курсів), інтенсифікації обміну працівниками системи освіти та викладачами.

Головною умовою для європейських країн у галузі економічної освіти залишається підвищення якості підготовки фахівців шляхом розширення вже існуючих напрямків, часткова переорієнтація спеціальностей на державні потреби та більш значущі практичні бази для студентів.

Розвинені країни світу мають певні особливості підготовки фахівців економічних спеціальностей. Насамперед, ці особливості пов'язані з педагогічною стратегією країн та аспектами соціального розвитку: динамічністю, технологічністю, інформаційністю, інтегративністю.

Список використаних джерел:

1. Каленюк І. С. Освіта в економічному вимірі: потенціал та механізми розвитку / І.С. Каленюк. – К.: ТОВ «Кадри», 2014. – 326 с.
2. Міжнародне співробітництво Німеччини в галузі освіти // [Електронний ресурс]. – Режим доступу: [http://osvita.ua/vnz/high\\_school/1062/](http://osvita.ua/vnz/high_school/1062/)
3. Підготовка фахівців з освітніх вимірювань в Україні: [навчально-методичний комплекс] / Д. С. Сільвестров, О. Д. Борисенко, О. В. Авраменко та ін. – Ніжин: Видавець ПП Лисенко М.М., 2012. – Частина 1. – 362 с. // [Електронний ресурс]. – Режим доступу: [http://moodle.ndu.edu.ua/pluginfile.php/889/mod\\_page/content/1/Pidgotovka\\_fahivtsiv\\_part\\_1.pdf](http://moodle.ndu.edu.ua/pluginfile.php/889/mod_page/content/1/Pidgotovka_fahivtsiv_part_1.pdf)

### **СЕКЦІЯ 3. ОСВІТА – КУЛЬТУРА – ГЛОБАЛІЗАЦІЯ: ВИКЛИКИ СЬОГОДЕННЯ**

**Бойко С. М., к.філос.н.  
Науково-дослідний інститут  
українознавства**

#### **УКРАЇНОЗНАВСТВО ЯК ОДИН ІЗ ІНСТРУМЕНТІВ ДОСЛІДЖЕННЯ ПРОЯВІВ ЕТНОКУЛЬТУРНОГО ПОСТУПУ УКРАЇНСТВА**

Актуальність обраної теми обумовлена як з теоретичної точки зору, так і з практично-прогностичної, оскільки нині по всій країні спостерігається посилення дезінтеграційних тенденцій у суспільстві, відбувається зростання різнонаправлених міграційних потоків, помітна політизація етнонаціонального та етнокультурного процесів, які безпосередньо впливають на освітню діяльність в Україні.

Активне вивчення етнокультурного простору України в постколоніальну добу на українознавчій ниві можна простежити в працях багатьох учених, зокрема у роботах П. Кононенка, Т. Кононенка, В. Борисенко, М. Гримич, В. Барана, В. Крисаченка, П. Гай-Нижника, Я. Калакури, М. Обушного, А. Зінченка, В. Скуратівського, В. Лугового, В. Князева, Н. Нижника, В. Чабанова, І. Суржика, О. Суліменко, О. Матети, О. Леонової, Ю. Половинчак, І. Грабовської, А. Ціпка, В. Піскун, Т. Воропаєвої, О. Мостяєва, Н. Авер'янової, Л. Сорочук, Ю. Фігурного, Л. Токаря, Т. Бойко, О. Газізової, О. Хоменка та ін.

У своїх дослідженнях науковці розкривають державно-управлінські аспекти, які мають загальнотеоретичне значення для висвітлення проблем державної політики у сфері етнокультур; деталізують соціально-філософські проблеми розвитку та функціонування етнокультури як саморегульованої системи; досліджують етнокультурну й політичну маргінальність у трансформаційних процесах пострадянської України; розкривають комплексний аналіз феномена етнокультурної самобутності українців в умовах сучасних глобалізаційних процесів та ін.

Поняття «українство» вчені в сучасній українознавчій науці розглядають і як загальноцивілізаційне явище, що передбачає процес оформлення спільного європейського цивілізаційного простору, головною основою якого є культурне й національне різноманіття, і як велику соціальну групу, що охоплює і етнічних, і політичних українців, і представників української діаспори, які не втратили своєї національно-культурної ідентичності, і українців іншоетнічного походження, які зробили вагомий внесок у розбудову української науки, освіти, культури та особисто пов'язали свою долю з українською нацією (напр., етнічних поляків В. Липинського та В. Антоновича, росіян Д. Донцова та М. Скрипника, татарина А. Кримського та ін.).

Під українством, як зазначає І. Грабовська, розуміється збірне поняття, а саме: в антропологічному сенсі воно означає всю ту сукупність «мертвих, живих і ненароджених земляків наших» (Т. Шевченко), тобто українців як окремих індивідів, які жили колись на землі, живуть сьогодні в Україні та у всьому світі за

її межами, та тих, хто буде жити і визнавати себе українцем. Отже, до українців належать всі ті, хто, як писав М. Грушевський, «зроду українець», хто визнає себе українцем в Україні та за її межами. А також ті, хто населяє країну Україна, є громадянином цієї держави, але не визнає себе за українця (Грушевський М. «Хто такі українці і чого вони хочуть?»), тобто, мова йде про політичних українців, або ж суб'єктів політичної (модерної) нації, якою сьогодні і є українська нація [1, с. 31].

Системоутворюючим фактором буття українства є українськість в її етнічній, культурно-мистецькій, громадянсько-політичній та інших формах. (За визначенням науковців, українськість розглядається як історично сформована адаптивно-еволюційна система ознак і властивостей, які вирізняють українську людину, українську спільноту й українську культуру з-поміж інших аналогічних об'єктів, а українська людина – як типовий представник українського народу, особа, що є носієм української етнічності або українського громадянства) [2, с. 17].

На вагому роль українознавства як актуальної стратегії розвитку сучасної національної гуманітаристики вказують праці науковців Науково-дослідного інституту українознавства, Інституту українознавства імені І. Крип'якевича Національної академії наук України, Науково-дослідницького центру українознавства Прикарпатського університету імені Василя Стефаника, Науково-просвітницького центру «Українознавство» Товариства «Знання» України, Центру українознавства Київського національного університету імені Тараса Шевченка, який з 2007 р. підпорядковується філософському факультету, науковці української діаспори та ін.

Серед перелічених установ особливу увагу звертаємо на діяльність Науково-дослідного інституту українознавства, який вирізняється з-поміж інших тим, що для підростаючого покоління співробітниками інституту були розроблені програми з українознавства як для вивчення в Україні (для дошкілля, початкової, середньої та старшої школи), так і за її межами, а для вчителів був розроблений дистанційний курс з українознавства.

Нині українознавство в переважній більшості областей України викладається як курс за вибором або як гурткова робота чи факультатив за «Програмою курсу за вибором «Українознавство. 1–4 класи» (автори: П.П. Кононенко, Т. М. Присяжна) та «Програмою курсу за вибором «Українознавство. 5–11 класи» (автори: П. П. Кононенко, Л. Г. Касян, О. В. Семенюченко).

На основі цих програм були створені нові авторські програми (напр., «Земля, де живем, Україною зовем» для 8–11 класів (автори: О. В. Алілова, Н. М. Дерев'янченко, Р. П. Кузьменко), авторська програма з українознавства для 9 класу І. А. Головай та ін.

Про важливу роль українознавства та його елементів при викладанні різних предметів зазначало чимало педагогів-практиків, зокрема: Л. Мартинець, Н. Дерев'янченко, Р. Кузьменко, В. Цимбалюк, О. Таровська та ін. Сучасний науковець і викладач В. Шляхова звертає увагу на теорію і методологію українознавства, яка активно використовується при написанні підручників.

Окрім програм з українознавства Науково-дослідний інститут українознавства вже десять років поспіль проводить Міжнародний конкурс з українознавства для учнів 8–11 класів, а у 2017–2018 н.р. започаткував проведення Міжнародного конкурсу з українознавства для вчителів загальноосвітніх навчальних закладів України та освітніх установ української діаспори «Українознавчі пріоритети навчально-виховного процесу».

Осердям дослідницьких зацікавлень нового українознавства є праці науковців, які висвітлюють українознавство не лише як комплекс знань про Україну та чинник сучасної гуманітарної політики, а і як систему національної безпеки (П. Гай-Нижник), розкривають українознавство «воюючої України» в просторі інтелектуальних викликів сучасності (О. Хоменко) [3] та ін.

Перелічені науково-освітні напрямки, звісно, не є основними в діяльності Науково-дослідного інституту українознавства, але їх проведення має вагомe значення для поширення наукових знань в освітню сферу, збереження етнокультурних традицій, дослідження ролі українства на світовій арені та вивчення проявів етнокультурного поступу українства загалом.

#### Список використаних джерел

1. Грабовська І. Філософсько-світоглядне наповнення категорії «українство» / І. Грабовська // Вісник Київського національного університету імені Тараса Шевченка. Серія: Українознавство. – 2014. – № 1(17). – С. 29–32.

2. Українознавство: посібник для студентів вищих навчальних закладів / Обушний М., Піскун В., Мостяєв О. та ін. – К.: ВПЦ «Київський університет», 2008. – 672 с.

3. Хоменко О. Українознавство «воюючої України» в просторі інтелектуальних викликів сучасності / О. Хоменко // Українознавство. – 2017. – № 3 (64). – С. 8–41.

**Морозова Л. П., д.ф.н., професор  
Вінницький кооперативний інститут**

### **ГУМАНІЗАЦІЯ ОСВІТИ НА СУЧАСНОМУ ЕТАПІ**

Людину як індивіда, як соціально активну особистість створюють, формують освіта і виховання. Освіта є найважливішою підставою і свідченням рівня розвитку економіки, політики, духовності, культури, моральності як найбільш загальний, інтегральний показник розвитку будь-якого суспільства. Не дарма говорять: який рівень освіти, така і країна, її громадяни [1, с.118-120].

Реформа освіти в сучасній Україні припускає як обов'язкову умову трансформацію гуманітарної освіти. Оскільки навчання і виховання - процеси тісно взаємозалежні, роль гуманітарних дисциплін у становленні особистості важко переоцінити. Як підкреслює відомий український філософ В. Андрущенко, необхідно «переосмислення методології соціального пізнання і, відповідно, трансформація всієї системи гуманітарної освіти» [2, с.17].

Реформування однієї з найбільш вагомих складових навчально-виховного процесу вищої школи – гуманітарної освіти та виховання молоді – завдання

надзвичайної ваги. Воно поставлене самим життям, нагальними потребами практики, розвитком соціального знання, загальною трансформацією світоглядних і моральних цінностей на рубежі століть.

Гуманітарна наука формує духовний світ особистості, її світогляд, ціннісні орієнтації.

Гуманітарна освіта спрямовується на формування в суспільстві атмосфери духовної єдності поколінь, націй і народностей. Вона навчає людину любити, знати і шанувати своє і одночасно виховує повагу до всього, що не суперечить високим критеріям гуманізму, моралі й людяності.

Принциповим є положення про те, що нова гуманітарна освіта в Україні має департизований характер.

Практика організації гуманітарного навчання у провідних країнах світу свідчить, що його найвища ефективність досягається там, де воно ґрунтується не на партійних пріоритетах, а на науці – на досягненнях пізнання та практики, а не на пропаганді. Такою і має бути гуманітарна освіта України. Одночасно вона з повагою ставиться до релігійних почуттів і переконань людини і не спрямована на насадження атеїстичних переконань. Вона має розгортатись у відповідності з законом про свободу совісті й не втручатися в індивідуальне духовне життя людини [3, с.220].

Надзвичайно гостро в державі, та власне і в усьому світі, стоїть проблема формування фундаментальних цінностей. Криза цінностей, що охопила Європу, особливо Східну, набирає сьогодні загрозливого характеру. Моральний занепад молоді поглиблюється. Масовими і навіть звичними стали секс і жорстокість, насильство над особистістю й брутальна зневага до культури, традицій, пам'яті поколінь тощо.

Цій загрозливій тенденції, що поглиблюється, потрібно поставити крапку. Молодь треба повернути у лоно фундаментальних цінностей віри й надії, дружби й любові, поваги до батьків, народів, культури й держави. Значення і роль гуманітарної освіти у цьому вимірі колосальні. Вона – фундамент виховної роботи з молоддю.

Час, в якому ми живемо, і складний, і суперечливий, і водночас - надзвичайно цікавий. Створюється і мужніє молода українська держава. Впроваджуються нові підходи до організації всіх сфер суспільної життєдіяльності. Поступово формується нова школа суспільних і моральних цінностей. Це – час творення, пошуку і напруженої праці [3, с. 221].

Така необхідність зміни акцентів у сфері гуманітарної освіти назривала давно. Система освіти і виховання, що існувала раніше, мала дуже жорстку, ідеологічно однозначну вивірену модель людини, яку повинна була навчити і виховати. І не кожного конкретного окремо, переслідувалася ціль підвищити культурний рівень усіх, без огляду на особистість.

Нині ж об'єктивно виникнула необхідність сформувати таку систему освіти і виховання, яка б при зберіганні високого рівня освітньої і культурної підготовки практично всіх громадян, давала можливість кожній людині мати максимально яскраво виражені особистісні характеристики.

Сформульована вище задача вкрай ускладнена відсутністю завершеної філософії освіти, виховання, культурного розвитку людини в посткомуністичному

товаристві. Українському товариству потрібно чітко визначитися щодо суспільного ідеалу і тих культурних норм, які не тільки є усвідомленими людиною і бажаними для нього, але і надають йому широкі можливості життєвого творчого вибору.

Система освіти молоді є своєрідним сполучним «містком» між потребами суспільства і життєвими планами молоді.

Процеси європейської інтеграції охоплюють дедалі більше сфер життєдіяльності. Не стала винятком і освіта, особливо вища школа. Україна чітко визначила орієнтир на входження в освітні простори Європи, здійснює модернізацію освітньої діяльності в контексті європейських вимог, дедалі наполегливіше працює над практичним приєднанням до болонського процесу.

Інновації мають торкнутись організації ранньої профорієнтації випускників загальноосвітніх шкіл – майбутніх абітурієнтів, насамперед, в контексті спрямування їх симпатій на професію, тестового визначення їх покликання, психологічних та морально-етичних якостей, необхідних для подальшої діяльності. Виховна робота в вищих навчальних закладах має здійснюватись на полікультурній основі, через формування толерантності, вміння жити разом, поважаючи етнічне, конфесійне, культурне розмаїття й одночасно з гордістю за власне національне буття, культуру, ідентичність.

Створюючи умови для самореалізації і розвитку особистості, освіта України в умовах інтеграції у світовий освітянський простір виконує важливу державну функцію з глибоким усвідомленням невід'ємності України від світової цивілізації, формує інтелектуальний потенціал держави, забезпечує висококваліфікованими фахівцями всі галузі народного господарства, веде пошук шляхів розвитку України в третьому тисячолітті [4, с.127].

Список використаних джерел:

1. Гуманітарна освіта: досвід і проблеми. Матеріали Всеукраїнської науково-практичної конференції. Трансформації гуманітарної освіти. (Ужгород, 25-27 травня 1998 р.) - Ужгород: МПП «Гранда». – 1999. – С. 118-135.
2. Андрущенко В. П. Проблеми трансформації освіти в Україні: Пошук нових підходів / В. П. Андрущенко // Структура освіти в регіоні: Проблеми оптимізації. Мат. міжнар. наук. – політ. конф. 12 – 14 груд. - Харків, 1996. – С.24-30.
3. Андрущенко В. П. Роздуми про освіту / В. П. Андрущенко - К.: Знання України, 2004.- 738с.
4. Андрущенко В. П. Педагогічна освіта України Болонськи виклики/ В. П. Андрущенко // Практична філософія. – 2004. – № 11. – С.124-128.

**Петренко М. І., д.е.н., професор  
Вінницький кооперативний інститут**

## **ЗАСТОСУВАННЯ ІННОВАЦІЙНИХ МЕТОДІВ У ВИКЛАДАННІ ЕКОНОМІЧНИХ ДИСЦИПЛІН**

У вищому навчальному закладі при усному викладі учбового матеріалу в

основному використовуються словесні методи навчання. Серед них важливе місце займає лекція. Лекція виступає провідною ланкою усього курсу навчання і є способом викладу об'ємного теоретичного матеріалу, що забезпечує цілісність і закінченість його сприйняття студентами. Лекція повинна давати систематизовані основи наукових знань по дисципліні, розкривати стан і перспективи розвитку відповідної галузі науки і техніки, концентрувати увагу тих, що навчаються на найбільш складних, вузлових питаннях, стимулювати їх активну пізнавальну діяльність і сприяти формуванню творчого мислення. Проте, традиційна лекція у вищому навчальному закладі (у подальшому ВНЗ) має ряд недоліків, які обумовлені наступним:

1. Лекція привчає до пасивного сприйняття чужих думок (авторів тих чи інших навчальних посібників), гальмує самостійне мислення студентів.
2. Лекція відбиває прагнення до самостійного пошуку занять в альтернативних першоджерелах.
3. Лекції потрібні, якщо немає підручників або їх мало.
4. Одні студенти устигають осмислити, інші – тільки механічно записати слова лектора. Це, на нашу думку, суперечить принципу індивідуалізації навчання.

Проте досвід навчання у вищій школі свідчить про те, що відмову від лекції знижує науковий рівень підготовки студентів, які навчаються, порушує системність і рівномірність їх роботи протягом семестру. Тому лекція як і раніше залишається як провідним методом навчання, так і провідною формою організації учбового процесу у ВНЗ. Вказані недоліки значною мірою можуть бути подолані правильною методикою і раціональною побудовою матеріалу, якій викладається студентам.

Певною мірою гостроту названих протиріч знімає можливість застосування в учбовому процесі нетрадиційних видів читання лекцій. Сучасні методики налічує понад сто різних методів. Ці методи призводять до зміни ролі викладача, нових інструментів оцінки досягнень тих, що навчаються. Найбільш поширені методи навчання представлені на рис. 1.

Найбільш ефективним методом навчання, особливо у викладанні економічних дисциплін є метод вирішення проблем (проблемне навчання), оскільки в економіці України залишаються невирішеними багато завдань. Замість того щоб «транслювати» студентам, що навчається факти і їх взаємозв'язок, можна запропонувати їм проаналізувати ситуацію (проблему) і здійснити пошук шляхів зміни цієї ситуації до кращого.

Якщо в традиційній лекції використовуються переважно роз'яснення, ілюстрація, опис, наведення прикладів, то в проблемній-всесвітній аналіз явищ, науковий пошук істини. Проблемна лекція спирається на логіку послідовно модельованих проблемних ситуацій шляхом постановки проблемних питань або пред'явлення проблемних завдань. Проблемна ситуація - це складна суперечлива обстановка, що створюється за заняттях шляхом постановки проблемних питань (ввідних), вимагає активної пізнавальної діяльності тих, що навчаються для її правильної оцінки і дозволу.

Проблемне питання містить в собі діалектичне протиріччя і вимагає для вирішення не відтворення відомих знань, а роздуму, порівняння, пошуку,

придбання нових знань або застосування отриманих раніше.



Рис. 1 Основні методи навчання студентів вищих навчальних закладів

Проблемне завдання, на відміну від проблемного питання, містить додаткову ввідну інформацію і при необхідності деякі орієнтири пошуку для її вирішення.

Поняття «проблемне питання» і «проблемне завдання» розмежовуються лише умовно, бо проблемні питання можуть переростати в завдання, а завдання розчленовуватися на питання і підпитання.

Рівень складності, характер проблем залежать від підготовленості студентів, теми, що викладається, і інших обставин.

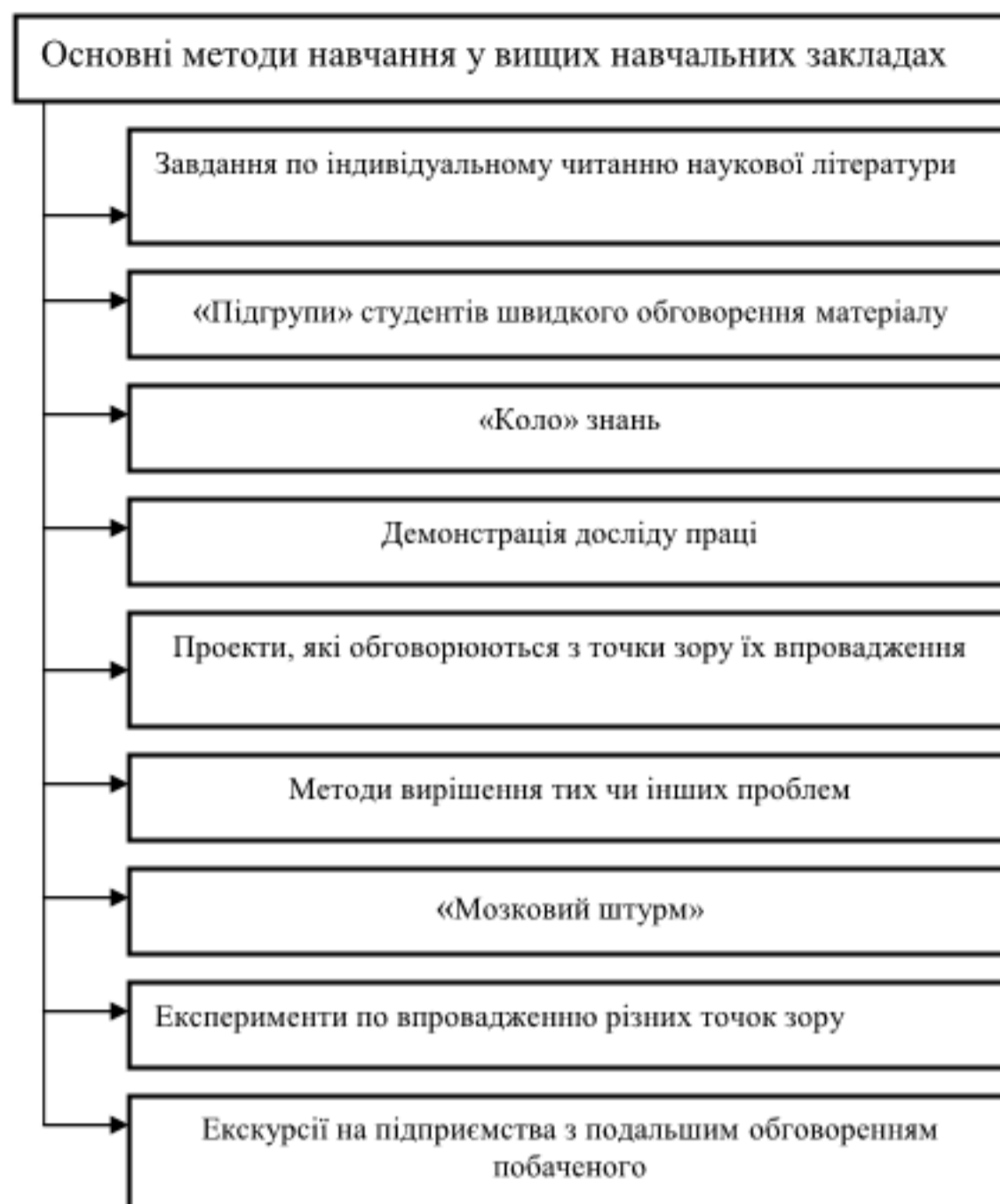
Рішення проблемних завдань і відповідь на проблемні питання здійснює викладач (іноді удаючись до допомоги самих студентів, організовуючи обмін думками).

Викладач повинен не лише вирішити протиріччя, але і показати логіку, методику, продемонструвати прийоми розумової діяльності, знання складних явищ, що виходять з діалектичного методу. Це вимагає значного часу, тому від викладача потрібна попередня робота по відборі учбового матеріалу і підготовці «сценарію» лекції.

У найзагальнішому вигляді це можуть бути наступні дії:

1. Аналіз і відбір основного ключового матеріалу, який складає логічний кістяк курсу.



2. Вибір основних проблем і трансформація їх в проблемні ситуації (не більше 3-4).

3. Продумування логіки і методики вирішення кожної проблемної ситуації.

4. Компонування усього лекційного змісту в цілісну систему знань і його методичне забезпечення.

5. «Програвання» лекції вголос або «про себе», прогнозування успішності застосування методичних прийомів активізації уваги і мислення слухачів.

6. Коригування і остаточна підготовка змісту і методики викладу лекційного матеріалу.

7. Уміння вирішувати проблеми є найважливішою ключовою компетенцією, необхідною людині в будь-якій сфері його діяльності і повсякденного життя.

Якщо ті, що навчаються опанують уміння вирішувати проблеми, їх цінність для організацій, де вони працюватимуть, багаторазово зростає, крім того, вони придбають компетенцію, яка може бути використана на протязі певного часу життя.

Важливість цієї компетенції для працедавців обумовлена тим, що:

- більшість сучасних підприємств зацікавлені в кадрах, здатних переймати на себе відповідальність і працювати самостійно. Щоб зробити це, майбутнім спеціалістам потрібне уміння виявляти проблеми і пропонувати їх рішення, тобто якраз те, що є основою ключового уміння вирішувати проблеми;

- уміння вирішувати проблеми є ключовим аспектом управління якістю, так як, концепція безперервного вдосконалення заснована, в першу чергу, на здатності спеціалістів аналізувати свою діяльність, знаходити проблеми і способи їх рішення або їх удосконалення;

- рішення проблем не є прерогатива діяльності окремого працівника – колектив також повинен уміти спільно вирішувати проблеми.

Проблеми зазвичай вирішуються в групах з 4-6 чоловік.

В ході вирішення проблеми студенти поглиблюють свої знання з конкретного питання; розвивають уміння вирішувати проблеми, застосовуючи принципи і процедури (теорію); розвивають соціальні і комунікативні уміння взаємодії.

Діяльність груп за рішенням проблем охоплює такі етапи:

– з'ясування змісту/значення понять і термінів;  
– визначення проблеми;  
– аналіз проблеми і її наслідків, тобто розбиття її на складові елементи бо завдання;

– ранжирування проблем по важливості виділених елементів/завдань і встановлення конкретних зв'язку між ними;

– формулювання завдання;

– пошук додаткової інформації;

– звіт перед групою з описом вибраного методу рішення і його обґрунтування.

Оскільки методика проблемного навчання є груповою, то це ще більше посилює її ефективність, оскільки по матеріалах наукових досліджень групові форми є найбільш результативними (рис. 2).



Рис. 2 Результативність вживаних в освітньому процесі інноваційних методів навчання (за матеріалами наукових досліджень)

Таким чином, на лекції проблемного характеру студенти знаходяться в постійному процесі співмислення з лектором, і зрештою стають співавторами в рішенні проблемних завдань. Усе це призводить до позитивних результатів, оскільки, по-перше, знання, засвоєні таким чином, стають надбанням слухачів, тобто якоюсь мірою знаннями-переконаваннями; по-друге, засвоєні активно, вони глибше запам'ятовуються і легко актуалізуються (повчальний ефект), гнучкіші і мають властивість перенесення в інші ситуації (ефект розвитку творчого мислення); по-третє, рішення проблемних завдань виступає своєрідним тренажером в розвитку інтелекту (розвиваючий ефект); по-четверте, подібного роду лекція підвищує інтерес до змісту і посилює професійну підготовку (ефект психологічної підготовки до майбутньої діяльності).

Список використаних джерел:

1. Педагогіка і психологія вищої школи: навчань. посібник для ВНЗ / М. В. Буланова-Топоркова. К.: Фенікс, 2007. – 439 с.
2. Поташник М. А. Горе від «розуму» / М. А. Поташник // народна освіта. – 2012. № 1 – с. 203-215.
3. Лузік Е. Креативність як критерії якості в системі підготовки фахівців профільних ВНЗ України / Ельвіра Лузік // Вища освіта України. – 2011. – № 3. С. 76-82.
4. Сисоєва С. О. Педагогічна творчість: розв'язування творчих фахових задач на різних засобах інформаційних технологій: навч.-метод. посіб. / С. О. Сисоєва, О. Г. Смілянець. – Вінниця: ЦПМНМВ, 2013. – 180 с.

**Прицюк Л. А., к.е.н.**

**Дехтярова Л. С., викладач**

**Вінницький кооперативний інститут**

## **ЩОДО КОНЦЕПЦІЙ РОЗВИТКУ ВІТЧИЗНЯНОЇ ОСВІТИ**

Сучасний період характеризується поступовим занепадом якості освіти в Україні: дошкільної, загальної шкільної, професійно-технічної, вищої. Тривалий час громадяни держави перебували під впливом пропагандистських тверджень

щодо існування якісної системи освіти як в колишньому Радянському Союзі, так і в незалежній державі Україна. Проте, знадобилось не так вже й багато років, щоб науковці, урядовці та звичайні громадяни зрозуміли хибність такого твердження. Освіта, яка передбачає лише відтворення матеріалу, не враховує розвиток індивідуальностей, не передбачає, а часом й спотворює загальнолюдські моральні принципи, базується на тоталітаризмі вихователів, вчителів і викладачів, є неконкурентоспроможною в сучасному світі та не відповідає його вимогам.

Протягом останніх десятиліть жодних дієвих реформ в системі освіти так і не було впроваджено, а імітація «Болонського процесу» призвела до його фактичної зупинки та повного невизнання громадянами держави. Періодично владою декларувалися стратегії, концепції, доктрини розвитку освіти, однак результативності вони не мали. З кожним роком ускладнювався та бюрократизувався освітній процес. А головні показники – знання, вміння їхнього використання, розвиток особистості зі сталими загальнолюдськими цінностями – знаходилися поза увагою суспільства.

Слід зауважити, що саме гуманітарна сфера в нашій країні тривалий час контролювалась з-за «поребріка», а напрями її розвитку були чітко окресленими відповідно до стратегії утримання контролю за цією сферою на усьому пострадянському просторі. Так, ще у перший рік виконання Януковичем В. Ф. обов'язків президента України, ним було задекларовано взяття під особистий контроль розвиток гуманітарної сфери. Своім указом від 2 квітня 2010 року № 469/2010 [1] він створив дорадчий орган – Громадську гуманітарну раду та призначив себе її головою.

Не менш важливими чинниками погіршення якості освіти є деморалізація українського суспільства та суцільна корупція. Саме вони, на думку автора, є визначальними у занепаді освітньої галузі. Наразі деморалізація суспільства продовжує гальмувати реформи в державі загалом та освітні реформи зокрема.

Освічена людина – це, передусім, незалежна особистість, здатна критично мислити, використовуючи набуті знання. Однак, сформуванню такої особистості в пострадянській школі доволі важко. Зумовлено це й тим, що протягом останніх десятиліть в державі здійснювалась підготовка фахівців для освітньої галузі без акценту на їхній професійній та загальній культурі, виховання у них певних моральних якостей тощо.

Нині на офіційному сайті Міністерства освіти і науки України [2] розміщено 16 різних концепцій і пропозицій щодо проектів концепцій, які визначають розвиток того чи іншого освітнього напрямку, окреслюють основні його завдання. Слід зауважити, що протягом останніх десятиліть неодноразово публікувались проекти різних концепцій, затверджувались одні та втрачали чинність інші. Однак, реалізованими повною мірою вони не були, оскільки сильно залежали від ідеологічних уподобань влади та належного фінансування. Отже, яка доля спіткає нові ініціативи наразі невідомо.

Нещодавно було опубліковано ювілейну доповідь «Римського клубу», яка підготовлена його президентами Ернстом Вайцеккером и Андерсом Війкманом за участі тридцяти чотирьох інших членів клубу. У доповіді сформульовані основні ідеї щодо світового розвитку та акцентована увага на розвитку освіти, який базується на концепції «заповненого світу» [3].

Головною ідеєю вище зазначеної доповіді є поняття «Нової просвіти», «фундаментальної трансформації мислення, результатом якої має стати цілісний світогляд» [4]. Він передбачає створення вільного гуманістичного суспільства, що є відкритим до розвитку, однак цінує стабільність та турбується про майбутнє.

В доповіді акцентується увага на розвитку окремих сфер, які потребують збалансованості. Особливе місце у доповіді відведене розвитку освіти у нових умовах:

- люди мають досягнути певної екологічної свідомості, щоб забезпечити у подальшому сталий розвиток не лише людства, а й планети. Пов'язане це з тим, що екологічна освіта відноситься до нових знань та не знайшла належного розвитку у світі;

- використання інформаційних технологій не повинне затьмарювати людські стосунки, а навпаки, сприяти цим зв'язкам;

- освіта має викликати цікавість, спонукати до бажання вчитися самому та допомагати навчатися іншим;

- базою для майбутньої системи освіти мають стати універсальні загальнолюдські цінності та повага до культурних відмінностей;

- автори пропонують культивувати інтегральне мислення, а не обмежуватись аналітичним. Нажаль значна частка студентів змогла осилити лише процес відтворення матеріалу;

- проваджувати освітній процес, виходячи з плюралізму змісту. Студенти потребують інклюзивності в освіті, доповнення одних форм знань іншими [4].

У такий спосіб лідерами Римського клубу окреслені базові основи розвитку освіти.

Отже, вважаємо, що:

- розробка майбутніх концепцій розвитку вітчизняної освіти, або ж доопрацювання діючих, має передбачати чітке визначення актуального підґрунтя та умов реалізації окреслених завдань;

- метою сучасної системи освіти має бути не лише передача й набуття знань, умінь чи навичок, а формування у учнів і студентів цілісного світогляду;

- будь-яка концепція розвитку вітчизняної системи освіти повинна обов'язково базуватись на універсальних загальнолюдських цінностях.

Список використаних джерел:

1. Про Громадську гуманітарну раду / Указ Президента України N 469/2010 від 02.04.2010 р. [Електронний ресурс]. – Режим доступу : <http://zakon3.rada.gov.ua/laws/show/469/2010>

2. Офіційний сайт Міністерства освіти і науки України [Електронний ресурс]. – Режим доступу : <https://mon.gov.ua/ua/npa?params=&type=npa&key=%D0%BA%D0%BE%D0%BD%D1%86%D0%B5%D0%BF%D1%86%D1%96%D1%8F&from=&to=&num=&category=&tag=>

3. Доповідь «Римського клубу» [Електронний ресурс]. – Режим доступу : <https://www.clubofrome.org/2017/10/25/new-report-to-the-club-of-rome-come-on/>

4. Матвейчев О. Юбилейный доклад Римского клуба: «Старый Мир обречен. Новый Мир неизбежен!» / О. Матвейчев [Електронний ресурс]. – Режим доступу : <http://hvylya.net/analytics/geopolitics/yubileyniy-doklad-rimskogo-kluba-staryiy-mir-obrechen-novyiy-mir-neizbezhen.html>

## СЕКЦІЯ 4. МЕТОДИЧНІ АСПЕКТИ ВИКЛАДАННЯ НАВЧАЛЬНИХ ДИСЦИПЛІН

Будас А. П., к.пед.н.

Вінницький кооперативний інститут

### МЕТОДИЧНІ АСПЕКТИ ОРГАНІЗАЦІЇ ЛЕКЦІЙНИХ ЗАНЯТЬ З ЮРИДИЧНИХ ДИСЦИПЛІН

Лекція залишається провідною ланкою всього дидактичного циклу навчання у вищій школі [1, 447]. Вона повинна надавати майбутнім юристам систематизовані основи правових знань, розкривати стан і перспективи розвитку окремих галузей права, концентрувати увагу студентів на найскладніших питаннях, стимулювати їхню активну пізнавальну діяльність, сприяти формуванню правового мислення.

Цим завданням відповідає проблемна лекція, адже під час такого заняття викладач не подає знання в готовому вигляді, а ставить перед студентами проблему, пробуджує в них бажання знайти засоби її розв'язання, при цьому процес осмислення матеріалу відбувається в співпраці й діалозі викладача зі студентами, що стимулює останніх до активної пізнавальної діяльності [2, 278].

Проблемному викладу лекційного матеріалу та специфіці змісту юридичних дисциплін відповідає лекція з паузами, особливість якої полягає у структурі та тривалості інформаційних блоків (рис. 1.1.)



Рис.1.1. Схема проблемної лекції з паузами

Блок 1. Мотивація (М). Спеціально відібраний блок оригінальних об'єктів (експрес-тем, навчальних завдань, проблемних запитань), що здатні забезпечити мотивацію студента до заняття з правознавства, викликати й підтримувати пізнавальний інтерес до дисципліни.

Блок 2 і 7. Інформаційні блоки (ІБ). Містять програмовий матеріал і забезпечують закріплення вже здобутих і формування нових правових знань, умінь, навичок. Таких блоків під час лекційного заняття може бути 2–3.

Блок 3. Навчальне завдання (НЗ). Основна вимога до таких завдань полягає у швидкості їх виконання студентами. Це може бути конспектування основних понять теми; розв'язання правової ситуації; обговорення проблемних запитань тощо.

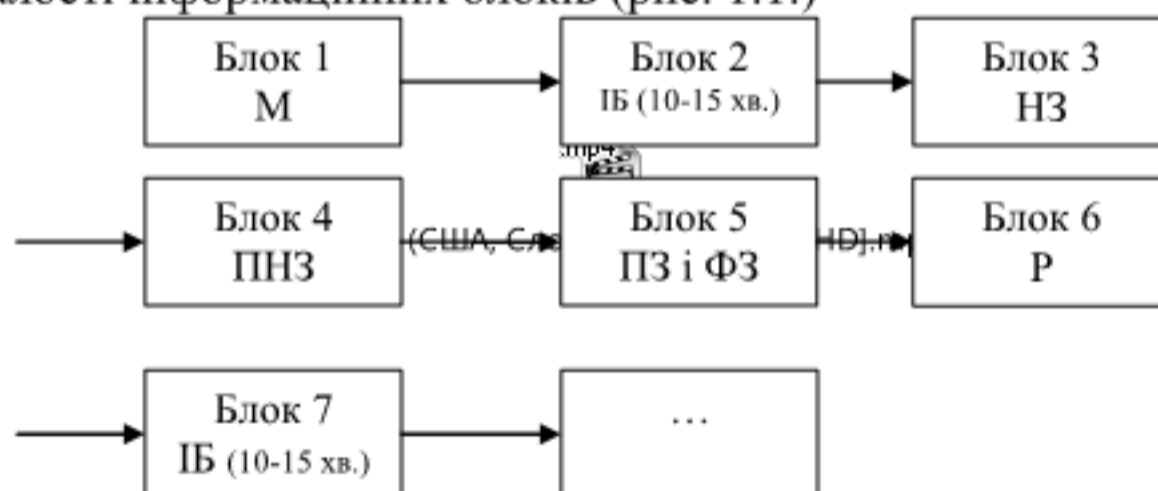
Блок 4. Перевірка навчального завдання (ПНЗ). Може відбуватися шляхом опитування кількох студентів, самоперевірки, взаємоперевірки тощо.

Блок 5. Постановка запитань і фіксація їх у зошитах (ПЗ і ФЗ). На цьому етапі лекційного заняття студенти ставлять запитання викладачеві і коротко конспектують ці запитання й відповіді на них у зошитах.

Блок 6. Резюме (Р). Викладач підсумовує матеріал, аналізує й оцінює роботу студентів, фіксує бали за відповіді та влучно поставлені запитання, дає рекомендації щодо виконання домашнього завдання.

Проілюструємо кілька методичних прийомів організації проблемної лекції на прикладі лекційного заняття з теми «Робочий час» (дисципліна «Трудове право»).

На початку заняття викладач формулює тему та визначає мету заняття. Також викладач коротко характеризує навчальну літературу та нормативно-правові акти до теми заняття, а студенти цю інформацію занотують. У вступній частині відбувається презентація студентського міні-проекту, а саме соціологічного опитування «Скільки годин на тиждень Ви працюєте?», протягом якого було опитано 100 осіб працездатного віку з метою встановлення фактичної тривалості робочого часу в Україні. Учасники проекту презентують результати свого дослідження й узагальнюють опрацьовані дані. Після цього викладач розпочинає виклад матеріалу з блоку інформації, що спрямований на заволодіння увагою студентів та їхню мотивацію до навчальної діяльності. Він пропонує студентам для роздумів кілька фактів (демонструє на екрані): 1. У 1884 році в США було прийнято резолюцію, за якою робочий час обмежувався 8 годинами на добу. Причиною такого рішення став страйк, у якому взяли участь 350 000 осіб; 2. У Китаї робітники працюють 6 днів на тиждень за тривалості робочого дня 10 годин і обідній перерві 20 хвилин.

Після того, як один зі студентів зачитує з екрана підібрані викладачем факти, викладач ставить перед аудиторією такі запитання: 1) скільки годин на тиждень, на вашу думку, повинен працювати працівник? 2) яке, на вашу думку, оптимальне співвідношення робочого часу й часу відпочинку має бути в Україні? 3) чи існує залежність між економічною ситуацією в державі та тривалістю робочого часу її громадян?

Завершивши обговорення цих запитань, викладач указує на найаргументованіші відповіді студентів і підводить слухачів до першого питання лекційного заняття, а саме «Поняття робочого часу. Види робочого часу». Викладач розкриває зміст питання, а ключові поняття й тези виводить за допомогою мультимедійного проектора на екран.

Після опрацювання першого блоку інформації викладач пропонує студентам розв'язати правову ситуацію, використовуючи положення Кодексу законів про працю України. Її зміст демонструється на екрані: громадянин І. після десяти років відданої праці на підприємстві Х, запропонували посаду фінансового директора. Його контракт містить такі умови праці: робочий день – з 8.00 до 19.00, обідня перерва – з 12.00 до 12.40, робочий тиждень – двічі на місяць 6-денний. Що Ви порадите громадянину І. щодо укладання такого контракту? Чому?

У цій частині заняття зусилля лектора спрямовані на активне залучення студентів до обговорення правової ситуації. Якісний аналіз відповідей і коментарів студентів сигналізує лекторові, наскільки слухачі розуміють зміст викладеного ним питання та можуть застосовувати щойно засвоєні знання в розв'язанні правових ситуацій. Далі викладач самостійно чи за допомогою студентів узагальнює питання, що стосуються поняття робочого часу та його видів.

Отже, запропонована лекція має нетипову структуру – викладач перериває виклад теоретичного матеріалу роботою студентів з розв'язання правових ситуацій. На лекції з паузами проблемного характеру студенти перебувають у процесі постійної взаємодії з лектором. Зважаючи на це, визначимо сильні сторони такої лекції як форми організації навчання юристів: 1) засвоєні таким чином правові знання є досягненнями студентів, тобто певною мірою їхніми знаннями-переконаннями (пізнавальний ефект); 2) засвоєні активно, такі знання глибше запам'ятовуються та легко активізуються (навчальний ефект); 3) знання є більш гнучкими й мають здатність переноситися на інші ситуації (ефект розвитку творчого мислення); 4) розв'язування проблемних завдань виступає своєрідним тренажером для розвитку інтелекту слухачів (розвивальний ефект); 5) подібного роду лекція підвищує пізнавальний інтерес майбутніх юристів до змісту навчальної дисципліни як складової їхньої професійної підготовки (ефект психологічної підготовки до майбутньої діяльності); 6) такий вид лекційного заняття підвищує ефективність навчання студентів через вплив на формування не лише правових знань, а й умінь, навичок, ціннісних установок, правового досвіду майбутніх юристів (ефект формування компетентного в правовій сфері спеціаліста).

Список використаних джерел:

1. Енциклопедія освіти / Акад. пед. наук України: гол. ред. В. Г. Кремень. – К. : Юрінком Інтер, 2008. – 1040 с.
2. Янц Н. Д. Проблема лекція як засіб активізації пізнавальної діяльності студентів / Н. Д. Янц // Гуманітарний вісник Державного вищого навчального закладу «Переяслав-Хмельницький державний педагогічний університет імені Григорія Сковороди» / Серія «Педагогіка. Психологія. Філософія». – Переяслав-Хмельницький. – 2010. – Вип. 19. – С. 277-281.

**Вечірко О. Г., викладач**  
**Вінницький кооперативний інститут**

## **ВИКОРИСТАННЯ АКТИВНИХ ТЕХНОЛОГІЙ НАВЧАННЯ ПРИ ВИКЛАДАННІ БУХГАЛТЕРСЬКОГО ОБЛІКУ**

Давно помічено, що далеко не кожен фахівець своєї справи може успішно передавати свої знання та навички іншим, навчати їх. Викладач повинен не тільки досконало знати свій предмет, але й вміти застосовувати найбільш раціональні та доцільні форми навчання, які повинні бути спрямовані на досягнення найкращого результату навчання за найменших витрат сил і часу. Для зменшення

часу на вивчення предмету, конкретної тематики та одночасного збільшення обсягу матеріалу, що вивчається, викладач повинен володіти досконало, або намагатись удосконалити систему навчально-методичних прийомів, умінням якісно, ефективно організовувати навчальний процес, тобто володіти сучасними способами, формами й методами навчання.

Сьогодні ми маємо зрозуміти: пасивний одноманітний навчальний процес давно себе вичерпав. А тому викладачі облікових та фінансових дисциплін головне завдання вбачають не лише в тому, щоб дати певні знання майбутнім фахівцям, а й у тому, щоб сформувати у них такі риси характеру як підприємливість, здатність іти на зважений ризик, сміливість у прийнятті рішень. Застосування в навчальному процесі активних методів навчання – проблема не нова, але в сучасних умовах дуже актуальна, тому що таке навчання сприяє розвитку особистості студента і викладача, забезпечує високий рівень знань і вмінь, створює простір для новаторства, ініціативи педагогічного експерименту, прагнення до успіху, вміння швидко та адекватно реагувати.

Традиційні методи навчання, розраховані на стабільну навчальну інформацію, які швидко не можуть трансформуватись на виклики сьогодення та є малоефективними. Обсяг інформації з бухгалтерських дисциплін настільки швидко змінюється за своїм обсягом, що подати його на лекціях, практичних і семінарських заняттях традиційними методами повністю неможливо та й не ефективно [1, с. 324].

У ході вивчення облікових дисциплін студенти повинні оволодіти необхідними економічними знаннями та навчитися розв'язувати ті управлінські проблеми, які виникають в практичній діяльності. Практичні навички сучасного фахівця можуть бути закріплені у процесі навчання з використанням активних методів навчання.

До активних методів навчання відносять: тренінги, коучінг, кейси, аналіз конкретних ситуацій, тощо.

На даний час основне в підготовці спеціаліста – не оволодіння сумою конкретних знань, та формування умінь та навичок їх практичного застосування в обліковій діяльності.

На практичних заняттях доцільно використовувати тренінги.

Тренінг – інтерактивний навчальний процес, направлений на придбання знань, навичок, на зміни відношення та поведінки. [3, с. 24].

Тренінг складається з двох частин:

1. Вступна частина включає в себе: представлення тренерів, оголошення теми тренінгу, ознайомлення учасників з особливостями методика проведення заняття ( презентація, міні- лекція, робота в групах, вправи з зворотнім зв'язком, кероване обговорення, кейс- метод), знайомство ( створення обстановки довіри, розкритості, подолання сором'язливості учасників), очікування (з'ясування, уточнення, з якою метою учасники прийшли на тренінг, які знання та вміння вони вже набули і які б хотіли б засвоїти, під час тренінгу, на які позитивні зміни у собі вони сподіваються).

2. Основна частина включає в себе: теоретичний блок (презентація, інформаційне повідомлення, міні-лекція з елементами бесіди, відповіді на запитання, обмін думками), практичний блок ( робота в групах, аналіз ситуацій,



керована дискусія), допоміжні вправи ( об'єднання в групи, зняття психологічної напруги).

Для формування економічного мислення студентів важливе значення має набуття ними практичних навиків Одним з методів навчання який перетворює студента на активного учасника подій – є кейс-метод.

Кейс – це перелік подій та обставин, доповнений фінансово-господарською звітністю, який націлений на прийняття оптимального управлінського рішення [2, с. 122].

Робота над кейсом починається з розбивки студентської групи на підгрупи від 4 до 6 студентів. У кожній підгрупі студенти визначають ділянки роботи, в яких кожен з них приймає рішення. Обов'язково серед них повинен бути керівник роботи та секретар, який фіксує результати роботи над кейсом. Потім студентській групі надається кейс, і в кожній підгрупі над ним працюють за певною схемою. По закінченню роботи над кейсом кожна з підгруп захищає свій звіт перед групою з використанням ілюстративного матеріалу.

Під час викладання бухгалтерського обліку при використанні кейс-технологій необхідно дотримуватись такого порядку роботи:

1. Ознайомлення з ситуацією.
2. Діагностика ситуації.
3. Визначення стратегічних питань та ключових проблем.
4. Оцінка та вибір оптимального управлінського рішення.
5. Захист, обґрунтування рішення.

При цьому вирішуються такі завдання:

1. Уважно прочитати кейс, зрозуміти ситуацію, що склалася.
2. Виявити проблему; узагальнити і проаналізувати інформацію.
3. Виявлення впливу факторів та причин відхилень за показниками, «вузьких місць», прорахунків.
4. Сформулювати та оцінити альтернативні рішення. Розробити заходи по покращенню ситуації, що склалася.
5. Підготувати звіт по результатам аналітичної роботи.

Використання активних технологій при викладанні бухгалтерського обліку дозволяє значно покращити рівень засвоєння матеріалу студентами та, відповідно, підвищити рівень їх знань, а вивчення та застосування спеціального програмного забезпечення щодо реалізації зазначених процесів є запорукою формування працівників нового типу, які забезпечать гідну конкуренцію на ринку робочої сили.

Список використаних джерел:

1. Бачієва Л. О. Мотивація дослідницької діяльності магістрів інженерно-педагогічних спеціальностей - Режим доступу: [http://www.nbu.gov.ua/portal/soc\\_gum/pspo/2010\\_25\\_1/bahieva.pdf](http://www.nbu.gov.ua/portal/soc_gum/pspo/2010_25_1/bahieva.pdf)
2. Колесова І. В. Застосування кейс-технологій у викладанні фінансових дисциплін // Фінанси України № 3, 2001. – С.142-146.
3. Федорчук В. М. Розвиток комунікативної компетентності викладача. Соціально-психологічний тренінг: навч.-метод. посібник / В. М. Федорчук. – Кам'янець-Подільський: Абетка, 2004. – 240 с.

**Газізова О. О., к.і.н.,  
Науково-дослідного інституту  
українознавства**

## **УКРАЇНОЗНАВЧЕ СПРЯМУВАННЯ ОСВІТНЬОГО ПРОЦЕСУ ЯК ДІЄВИЙ ЧИННИК ФОРМУВАННЯ ПАТРІОТИЗМУ СУЧАСНОЇ МОЛОДІ**

У сучасних умовах воєнно-політичної кризи в Україні особливо актуально постало питання патріотичного виховання підростаючого покоління. Дослідження сутності та шляхів формування патріотизму підростаючого покоління належить до актуальних проблем теоретичного і прикладного українознавства.

Філософсько-політологічна та педагогічна наука трактує патріотизм (від грецького *patris* – батьківщина, вітчизна) як усвідомлену й діяльну любов до своєї Батьківщини, відповідальність за її долю і готовність служити її інтересам, а в разі потреби самовіданно боронити здобутки свого народу [8, с. 471].

Багатогранні аспекти патріотичного виховання особистості знайшли своє відображення у працях педагогів Х. Алчевської, Г. Ващенко, О. Духновича, І. Огієнка, С. Русової, К. Ушинського, Я. Чепіги. Значний внесок у висвітлення проблеми розвитку патріотизму, національної свідомості особистості зробили праці І. Беґа, Н. Косарева, І. Підласого, М. Рагозіна, Г. Сороки, В. Сухомлинського, О. Сухомлинської та інших.

Патріотизм виступає джерелом духовних і моральних сил суспільства, гарантом його здоров'я і життєстійкості. В.А. Кротюк, аналізуючи наявні наукові підходи до дослідження патріотизму, зазначає, що патріотизм є своєрідним фундаментом суспільного і державного будівництва, ідеологічним підґрунтям його життєздатності, однією з першоосновних умов ефективного функціонування всієї системи соціальних і державних інститутів» [4, с. 57].

Виховання патріотичної свідомості, почуттів і переконань неможливо відокремити від складного цілісного процесу формування особистості. Патріотичне становлення індивіда, підкреслює Р. Петронговський, відбувається як двоєдиний процес: на психологічному рівні це – формування уявлень, почуттів, звичок, настроїв та прагнень; на ідеологічному – формування патріотичної свідомості, ідей, поглядів і переконань [5, с. 2].

Здійснення системного національно-патріотичного виховання є однією з головних складових національної безпеки України. Тому головним завданням сучасної освіти постає оптимізація роботи з національно-патріотичного виховання учнівської молоді. Зокрема, у «Концепції національно-патріотичного виховання дітей та молоді», затвердженій наказом Міністерства освіти і науки України 16 червня 2015 р. № 641, вказується, що нині, як ніколи, потрібні нові підходи і нові шляхи до виховання патріотизму як почуття і як базової якості особистості [3].

В Указі Президента України №334/2015 від 12 червня 2015 р. «Про заходи щодо поліпшення національно-патріотичного виховання дітей та молоді» міститься план дій із забезпечення системної взаємодії державних органів з громадськістю у питаннях, пов'язаних із національно-патріотичним вихованням дітей та молоді на прикладах героїчної боротьби українського народу за незалежність, суверенітет та територіальну цілісність України [9].

Я. Калакура стверджує, що у вихованні українського патріотизму, опрацюванні наукових методик цього процесу колосальна роль належить українознавству, всьому циклу українознавчих дисциплін, насамперед їх історичному сегменту, знанням з української і зарубіжної історії, в яких заковані національно-патріотичні традиції українського народу, які передаються від покоління до покоління [1, с. 223].

Виходячи із нових концептуальних положень і завдань сучасної освіти, особливої актуальності набуває впровадження в заклади середньої та вищої освіти курсу «Українознавство», який дасть можливість на основі синтезу з різних галузей знань про Україну та світове українство сформувати у свідомості підростаючого покоління цілісний часопросторовий образ Батьківщини. П. Кононенко наголошує на особливій ролі українознавства у сфері виховання «...тільки воно може дати цілісний часопросторовий образ України і тим самим сформувати цілісний світогляд як патріотичний ідеал людини. Учні не варто закликати бути патріотами – їм необхідно всебічно показати, за що її можна любити й пишатися тим, що ти є її сином» [2, с. 22].

У програмах з українознавства чітко простежується нахил до самопізнання та самотворення, що відрізняє їх від сучасного інформативно-компетентнісного підходу щодо вивчення більшості навчальних предметів. Інтеграція різноманітних знань про Україну і світове українство у його часопросторових вимірах забезпечується завдяки наскрізним змістовим лініям природа–мова–історія–культура–ментальність [6, с. 185].

Отже, комплексне формування патріотизму можливе на шляху синтезу надбань галузевих наук, тобто з позицій інтегративної системи знань, якою є українознавство як головна складова всіх освітніх галузей і окрема навчальна дисципліна.

#### Список використаних джерел:

1. Калакура Ярослав. Формування українського патріотизму: історичне та історіографічне підґрунтя // Українознавство. – 2008. – № 2. – С. 222-225.
2. Кононенко П. П., Кононенко Т. П. Українознавство ХХІ століття: проблеми методології і шляхи їх розв'язання / П. П. Кононенко, Т. П. Кононенко. – К.: НДІУ, 2008. – 40 с.
3. Концепція національно-патріотичного виховання дітей та молоді [Електронний ресурс] – Режим доступу: <http://mon.gov.ua/activity/education/reforma-osv%D1%96ti/konczepczyia-naczionalno-patriotichnogovixovan-nya-ditej-ta-molodi.html>. – Назва з екрана. – Мова укр. (дата звернення: 12.05.2015).
4. Кротюк В. А. Сучасні концепції дослідження патріотизму / В. А. Кротюк // Вісник Національної юридичної академії України імені Ярослава Мудрого. Сер.: Філософія, філософія права, політологія, соціологія. – 2013. – № 5. – С. 52-58.
5. Петронговський Р. Р. Поняття «патріотизм» у гуманітарних науках / Р. Р. Петронговський // Історія в середніх і вищих навчальних закладах України. – 2006. – № 1. – С. 2-6.
6. Присяжна Тетяна. Українознавство як комплексна дисципліна та філософія освітньо-виховного процесу // Українознавство. – 2015. – № 3 (56). – С. 183 – 189.

7. Програма для загальноосвітніх навчально-виховних закладів «Українознавство. 5–12 класи» / Національний науково-дослідний інститут українознавства МОН України / П. П. Кононенко, Л. Г. Касян, О. В. Семенюченко. – К.: Українське агентство інформації та друку «РАДА», 2008. – 56 с.

8. Філософський енциклопедичний словник. – К.: Абрис, 2002. – 742 с.

9. Указ Президента України №334/2015 від 12 червня 2015 року «Про заходи щодо поліпшення національно-патріотичного виховання дітей та молоді». [Електронний ресурс]. – Режим доступу: [www.president.gov.ua/.../3342015-1913](http://www.president.gov.ua/.../3342015-1913). – Назва з екрана. – Мова укр. (дата звернення: 10.09.2015).

**Гайдаєнко Л. С., викладач-методист  
Коледж економіки і права  
Вінницького кооперативного інституту**

## **ОСНОВНІ МЕТОДИ ПРИЙОМИ ТЕХНОЛОГІЇ КРИТИЧНОГО МИСЛЕННЯ НА ЗАНЯТТЯХ УКРАЇНСЬКОЇ СЛОВЕСНОСТІ**

На заняттях мови і літератури студент опановує знання і навички, що допомагають орієнтуватися у теоретичному матеріалі, у світі різноманітних творів. Це дає можливість простежити за розвитком людської свідомості, світогляду, відбитого, зафіксованого у творчості, і сприяє формуванню власних поглядів. Відомо, як нелегко мотивувати до навчання. Постійно доводиться придумувати спосіб зацікавлення студентів. Дуже часто в цьому процесі ми більш уваги приділяємо формі, забуваючи про зміст. Технологія критичного мислення з її чіткою структурою, алгоритмічністю, систематичністю і наочністю її прийомів дозволяє не тільки урізноманітнити урок, зробити його нестандартним, а і, як доводить практика, досягти конкретних освітніх результатів, формувати новий стиль мислення (відкритість, гнучкість, рефлексивність); розвивати базові якості особистості (креативність, комунікативність); формувати культуру читання і письма, гіпотезу; стимулювати самостійну пошукову діяльність, запускати механізми самоосвіти і самоорганізації.

Методи критичного мислення на заняттях української літератури (Пошетун О. І., Ремех Т., Панченкова А.)

Знаю-хочу дізнатися-вивчаю.

Читання в парах-запитання в парах.

Думай – обговорюй – спілкуйся

Робота за технологією критичного мислення вимагає часу, уваги й мети, а викладання має бути чітким і зрозумілим. Необхідно виділяти достатньо часу для обміну думками. А методів і прийомів, які застосовуються при критичному мисленні, чимало. Більшість із них можна використати на заняттях з української мови і літератури. Апробовані мною і сприйняті моїми студентами.

Прийоми технології розвитку критичного мислення

1. Генератор ідей.

Це прийом організації індивідуальної й групової форми роботи учнів на початковій стадії заняття, коли йде актуалізація наявного в них досвіду й знань. Обмін інформацією проводиться по наступній процедурі:

- спочатку кожен студент згадує й записує в зошиті все, що знає з тієї або іншої теми (виключно індивідуальна робота, тривалість 1-2 хв);
- потім відбувається обмін інформацією в парах або групах. Студенти діляться один з одним відомими знаннями (групова робота);
- далі кожна група по колу називає якусь одну відомість або факт, при цьому не повторюючи раніше сказаного (складається список ідей);
- всі відомості коротко, у вигляді тез записуються викладачем (без коментарів), навіть якщо вони помилкові;
- всі помилки виправляються далі, під час освоєння інформації.

## 2. Кінострічка видінь.

Із запропонованих слів і словосполучень студентам треба скласти зв'язний текст. Це завдання можна використовувати на мотиваційному етапі перед початком вивчення творів, а потім порівняти, як це зробив автор, використавши ті ж самі слова.

Кінострічка (М. М. Коцюбинський новела « Intermezzo»)

Запропоновані слова:

сонце, ниви, серед нив я, шовк колосистої хвилі, вітер, срібноволоті вівса, льон, ячмінь, волошки, стежки зміяються, пішла пшениця, колосисте море.

## 3. Твір з опорою на піраміду

Цей вид роботи має обмеження (кожен новий рядок додає лише одне слово), яке спонукає студентів підбирати найбільш точні слова, продумувати зміст того, про що необхідно говорити. До того ж, використання комунікативно-ситуативних завдань дає можливість у цьому невеличкому творі дослідити сюжетні елементи. Завдання можна ускладнювати: запропонувати поширити речення, використовуючи, епітети, метафори, порівняння; ускладнити речення вставними словами, однорідними членами речення або перетворити прості речення у складні.

## 4. Алгоритм твору з опорою на піраміду:

Зразок твору з опорою на піраміду

Сила кохання Мавки (За драмою – феєрією Лесі Українки « Лісова пісня»)

(1) Мавка.

(2) Вільна, незалежна

(3) Живе у предковічному лісі.

(4) Щиро закохалася у талановитого хлопця.

(5) Зраджена, добровільно зникає у підземеллі Марища .

(6) Знайшла у серці слово чарівне, рятує коханого.

(7) Лукаш помирає, а Мавка отримує душу і житиме вічно.

## 5. Кластер.

Кластер (від англ. cluster – рій, скупчення). Група тісно пов'язаних один з одним об'єктів із спільними ознаками, об'єднання окремих елементів в одне ціле. У різних методичних джерелах цей метод називають по-різному: « карта понять», «карта-схема», «їжак», асоціограма та ін.

## 6. «Синквейк» (сенкан)

Синквейк – це вірш, який синтезує інформацію і факти у стисле висловлювання, яке описує чи віддзеркалює тему. Самостійна робота у стилі «син-квейк» допомагає у первинному сприйнятті теми, спонукає до проблемної роботи над текстом, розвиває творчі здібності, уяву дитини, вміння нестандартно мислити.

На уроках літератури сенкан використовую для характеристики автора чи персонажа.



Його можна використовувати на всіх етапах уроку: під час вивчення нової теми, повторення, контролю. Кластер можна створювати індивідуально, у групах або всім класом. Правильно складений кластер з наступною вербальною презентацією і є продукт для діагностики рівня розвитку предметних компетенцій студентів

Список використаних джерел:

1. Основи критичного мислення: навчальний посібник для учнів 10 (11) класів загальноосвіт.навч. закл./ О. І. Пометун, Л. М. Пилипчатіна, І. М. Сущенко, І. О. Баранова. – К.: Видавничий дім «Освіта», 2016. –192 с.
2. Навчаємо мислити критично: посібник для вчителів / автори-укладачі О. І. Пометун, І. М. Сущенко. – Д.: ЛІРА, 2016. – 144 с.
3. Пометун О., Пироженко Л. Інтерактивні технології навчання: Теорія, практика, досвід: метод. посібник. – К., 2002.
4. Сучасний урок. Інтерактивні технології навчання: наук.-метод. посібн. / О. І. Пометун, Л. В. Пироженко; За ред. О.І. Пометун. – К., 2003.

**Іванюта П. В., д.держ.упр., доцент  
Вінницький кооперативний інститут**

## **ВПРОВАДЖЕННЯ ПРАКТИЧНИХ КУРСІВ У ПРОЦЕСИ НАВЧАННЯ СТУДЕНТІВ ЕКОНОМІЧНИХ СПЕЦІАЛЬНОСТЕЙ ЯК ШЛЯХ ДО РОЗВИТКУ ЙОГО ОСОБИСТОСТІ**

На сьогоднішній день у ринкових умовах підприємства всіх галузей і сфер діяльності, а також форм господарювання потребують студентів-випускників, які мають відповідний рівень знань і, по можливості, практичні навички. Але більшість навчальних закладів, зокрема зі статусом національних, навчають студентів із недостатнім рівнем прикладних процесів та практичних навичок. Крім цього, виникає доцільність запроваджувати ті курси, які мають тісний зв'язок із практичною діяльністю підприємств – не лише для дисциплін технічних спеціальностей, але й для економічних спеціальностей. Тут ситуація щодо впровадження практичних навичок у процесі навчання студентів технічних спеціальностей знаходиться у більш-менш пристойному рівні, а для студентів економічних спеціальностей знаходиться у кращому випадку на мізерному рівні.

Тому, щоб поліпшити стан набуття студентами економічних спеціальностей практичних навичок, потрібно у основних дисциплінах професійної та практичної підготовки запровадити додаткові курси, які відповідають практичній діяльності підприємств. А до основних дисциплін професійної та практичної підготовки відносяться, наприклад, бухгалтерський облік, управлінський облік, статистика, фінансовий аналіз, економічний аналіз, фінансовий менеджмент, операційний менеджмент, стратегічний менеджмент.

Запровадження практичних курсів у освітні процеси навчальних закладів звісно не є новим методом, але є можливість для удосконалення дисциплін, що спрямовані на підвищення ефективності викладацької діяльності та кращому засвоєнню нових знань студентами. Далі слід розкрити важливі особливості впровадження практичних курсів у вищезазначені дисципліни. Тут слід зазначити, що для цього необхідне відповідне матеріально-технічне забезпечення, як комп'ютерні класи та мультимедійна система, де на комп'ютерах знаходиться операційна система Microsoft Windows, бажано версії 2003 року і разом з нею програмні оболонки Microsoft Word, Excel та спеціалізовані програмні продукти.

Але слід зазначити, що впровадження практичних курсів не закладається у локальному засвоєнні програмних продуктів, як наприклад, при засвоєнні студентами дисципліни «Бухгалтерський облік» разом з вивченням теорії є експлуатація програмного продукту «1 С : Бухгалтерія». Також практичними курсами є звичайна експлуатація програмних оболонок Microsoft Word і Excel – починаючи з набору текстів, схем, таблиць, і на її основі – формування графіків, діаграм. Це на перший погляд є дріб'язковими, але насправді ці процеси не лише підвищують комп'ютерну грамотність, але й надають студентам навички щодо оформлення документів і обробки інформації, що також є важливим процесом для практичної діяльності підприємств.

Далі впровадження практичних курсів вищезазначених дисциплін мають такі особливості, як:

- при вивченні дисципліни «Управлінський облік» за допомогою комп'ютера, програмних оболонок Microsoft Word і Excel та документу «Калькуляція», що взята з підприємства, складаються прогнози шляхом проведення аналізу беззбитковості, ABC і XYZ аналіз, а також із включенням методу лінійного програмування визначається ефективність застосування запасів і ресурсів;

- при вивченні дисципліни «Статистика» за допомогою комп'ютера, програмних оболонок Microsoft Word і Excel та внутрішніх документів підприємства із застосуванням методів середніх величин, рівнів динаміки, взаємозв'язків причин і результатів, індексів визначаються рівень ціноутворення і темпів зростання цін із поєднання з обсягами виробленої і реалізованої продукції, внесених витрат і отриманих доходів визначається економічна ефективність і результативність діяльності підприємства;

- при вивченні дисципліни «Фінансовий аналіз» за допомогою комп'ютера, програмних оболонок Microsoft Word і Excel та п'яти-шести форм фінансової звітності із застосуванням методів порівняння та екстраполяції визначаються майновий і фінансовий стан підприємства, рівень фінансової стійкості, ліквідності та платоспроможності, ділової активності, оборотності оборотних активів, дебіторської та кредиторської заборгованості, а також аналіз обігу грошових коштів (Cash-Flow);

- при вивченні дисципліни «Економічний аналіз» за допомогою комп'ютера, програмних оболонок Microsoft Word і Excel та внутрішніх документів підприємства із застосуванням методів середніх величин, як у дисципліні «Статистика», методів порівняння та екстраполяції, як у дисципліні «Фінансовий аналіз», а також математичного методу матричного порівняння, що формує факторний аналіз, дозволить вловлювати тенденції зміни, зростання і зниження важливих економічних показників;

- далі ці методи дослідження разом із інформаційним та технічним забезпеченням які призначені для освоєння студентами вищезазначених дисциплін, можливо і доцільно також застосувати при освоєнні наступних дисциплін, як наприклад «Фінансовий менеджмент», «Операційний менеджмент», «Стратегічний менеджмент» та ін.

Отже, удосконалення дисциплін та краще засвоєння їх студентами можливо і доцільно із впровадженням практичних курсів у процес навчання, що пов'язано з практичною діяльністю працівників.



**Каніковський О. Є., д.м.н., професор,  
Сандер С. В., к.м.н., доцент,  
Мосьондз В.В., к.м.н., асистент  
Вінницький національний медичний  
університет ім. М.І. Пирогова**

## **СУЧАСНИЙ ПІДХІД ДО ЗАСТОСУВАННЯ ТЕСТОВИХ ЗАВДАНЬ**

Провідна засада Болонської декларації – підвищення якості освіти [1-3]. Впровадження ліцензійних іспитів («Крок-2»), що ґрунтуються на застосуванні тестових ситуаційних задач, роблять актуальним оптимізацію методики використання тестів у навчальному процесі. Викладач повинен навчити студентів розв'язувати спочатку типові, а потім і комплексні ситуаційні завдання різного рівня складності [2].

Метою проведеного дослідження було визначення найбільш раціональної методики застосування тестових задач у навчальному процесі.

Був проведений аналіз використання різних методик у 25 академічних групах 5 курсу медичного факультету № 2 впродовж 2010-2017 років.

В першій групі (5 академічних груп 52 студенти) студенти індивідуально отримували задачу. Їх рішення викладач перевіряв впродовж заняття і враховував це при оцінці наприкінці заняття.

Другу групу склали 6 академічних груп (68 студентів). Для сумісного розбору викладач готував 3-4 задачі різного змісту: встановлення діагнозу, вибір методу лікування і обсяг операції, визначення методів додаткового обстеження. Задачу читали від початку до закінчення, знайомились з варіантами відповідей і визначали правильний.

В третю групу увійшли 14 академічних груп (158 студентів). Викладач також готував декілька задач. Але, читати їх починали із запитання. Потім знайомились із варіантами відповідей, групували їх (за локалізацією, перебігом, видом операції, методом лікування). Далі читали текст задачі. При цьому постійно співставляли умови і варіанти та їх групування.

Отримали наступні результати. В першій групі студенти зазвичай не могли вирішити задачу за 1 хвилину (середній час на вирішення задачі під час іспиту). На це витрачалось від 5 до 12 хвилин. Студенти зазвичай просили давати пояснення під час перевірки. На це уходило ще 17-20 хвилин. Отже, суттєво зменшувався час на клінічний розбір. Перевірка без пояснень значно знижує навчальну цінність такого контролю. Правильність відповідей становила 61 %.

У другій групі під час колективного читання задачі викладач задавав запитання, студенти коментували інформацію подану в умові задачі. Відповіді студентів показували рівень їх обізнаності і це враховувалось при оцінці за заняття. Правильність відповідей досягала 70 %.

В другій та третій групах у 15 % випадків в задачі чітко було описано клініку захворювання, що студент оцінював як легкість завдання. Але, наприкінці розкривався діагноз, а питання стосувалось вибору метода додаткового обстеження або операції, визначення тактики або вирішення організаційних

питань. Це змушувало студента читати завдання другий раз, марно витратити лімітований час іспиту.

Студенти у третій групі від початку знали, що є головним предметом уваги. Групування варіантів відповідей виконували студенти. Їх пояснення брали до уваги при виставленні оцінки за заняття. Під час спільного читання і розбору задачі викладач, як і у другій групі, задає запитання. Після прочитання задачі виключають завідомо неправильні варіанти і обирають правильний варіант з меншої кількості. Правильність відповідей зростала до 84 %.

Групування відповідей дозволяло «відкинути» вже на початку декілька варіантів. Наприклад, у задачі подано гострий стан, а дві-три відповіді стосуються хронічних хвороб. В запитанні йдеться про визначення лікування, а варіанти передбачають хірургічні і консервативні методи. Отже, одна з груп буде завідомо неправильною. Співвідношення груп буває різним: 1:4, 2:3, 2:2:1. Цей прийом має недолік: правильний варіант може бути одним з чотирьох (при співвідношенні 4:1). Групування може утруднюватись через розмаїття варіантів. В будь-якому способі (всі три групи) дуже складною була ситуація із двома майже тотожними варіантами. Такі задачі слід вилучати з «Бази тестів і задач».

Спільний розбір задачі із одночасним опитуванням дозволяє швидко опитати всю групу. Роботу над варіантами також потрібно впорядкувати. Підлаштування варіантів до умов (друга група) – не є дієвим для навчального процесу і може зайняти чимало часу.

Групування варіантів відповідей є ефективним навчаючим і контролюючим прийомом. Студент отримує можливість виключити інформаційний шум і обрати правильний варіант з меншої кількості.

Висновки.

1. Під час практичного заняття доцільно проводити колективний розбір задач під керівництвом викладача, як найбільш ефективний прийом, на що не витрачається багато часу і оптимізує його використання.

2. Під час іспитів варто починати читати задачу із запитання, далі групувати варіанти відповіді і визначати правильний під час читання.

Список використаних джерел:

1. Виноградова О. М. Модернізація вищої української освіти шляхом впровадження положень Болонського процесу. Огляд літератури / О. М. Виноградова, Р. М. Гнідь, Т. І. Пупін // Медична освіта. – 2015. – № 1. – С. 22-25.

2. Грицан Л. Д. Банатоваріативні та комплексні задачі як засоби перевірки якості засвоєння програмного матеріалу з фізичної та колоїдної хімії у вищому фармацевтичному навчальному закладі / Л. Д. Грицан // Медична освіта. – 2017. – № 4. – С.14-17.

3. Загричук Г. Я. Концептуальні підходи щодо покращення якості підготовки фахівців / Г. Я. Загричук, В. П. Марценюк // Медична освіта. – 2012. – № 4. – С. 44–47.

**Кондрук А. М., викладач-методист  
Могилів-Подільський  
технологічно-економічний коледж ВНАУ**

## **ЕЛЕКТРОННІ НАВЧАЛЬНІ ПОСІБНИКИ В СИСТЕМІ ПІДГОТОВКИ КОМПЕТЕНТІСНОГО СПЕЦІАЛІСТІВ**

Одним із важливих завдань реформування освіти в Україні є підготовка творчої, освіченої, морально-свідомої особистості, здатної до інновацій та самостійного мислення, готової до професійної діяльності на різних рівнях. Тому головним завданням сучасного навчального закладу є упровадження в навчальний процес компетентісного підходу, який спрямований на формування і розвиток як професійних так і ключових компетентностей.

З метою формування професійних компетенцій майбутнього фахівця при вивченні спеціальності доцільним є використання у навчальному процесі електронних посібників (підручників) та комп'ютерних програм.

Значення використання електронних підручників зростає за рахунок активного впровадження на заняттях всіх видів інформаційних технологій, які допомагають ширше передати матеріал з використанням засобів мультимедіа, зберігати великий обсяг інформації, тому використання електронних підручників дає змогу значно вплинути на результативність проведення занять, підвищити зацікавленість до навчання та сприйняття студентами матеріалу, що вивчається.

Електронний підручник містить не тільки текстову й графічну інформацію, а й звукові та відеофрагменти, і, на відміну від традиційного (друкованого) підручника, наділений інтерактивними можливостями, що дозволяє індивідуалізувати процес навчання. Отже, на відміну від друкарського, у електронному підручнику наочність викладу матеріалу вища.

Використання принципу інтерактивності дозволяє студентам швидко включитися у тему, залучити їх до активної, творчої роботи, спрямувати на самостійне оволодіння знаннями з вивчаємих дисциплін, надавати необхідну інформацію, як основну так і довідкову.

Встановлення зворотного зв'язку зі студентом – це ще одна перевага електронного підручника. Цей зв'язок досягається завдяки інтерактивному характеру взаємодії студента із середовищем комп'ютерного підручника і наявності автоматичної системи діагностики знань. Для студента це створює умови для ефективного самонавчання, самоконтролю, сприяє підвищенню його пізнавальної активності та мотивації. В електронному підручнику обов'язковим елементом є пошукова система, пошук необхідних відомостей за ключовими словами, система гіперпосилань по елементах підручника, що забезпечує практично миттєве знаходження потрібного фрагменту тексту, а також гіперпосилання на інші електронні підручники, довідники та необхідні інформаційні ресурси Інтернету.

Електронні підручники є відкритими системами, тобто їх можна доповнювати, змінювати, модифікувати, а матеріали підручників доступні для копіювання та виведення на друк. [2, с.183]

Прикладом сучасних електронних підручників є інформаційний посібник з

дисципліни «Комбікормове виробництво» та комплексний посібник для підготовки студентів до незалежного заміру знань «Сучасні технології виробництва».

Наприклад, навчальний електронний посібник «Комбікормове виробництво» містить потемний огляд матеріалу, важливі поняття, визначення, характеристику обладнання, що використовується для підготовчих та основних операцій технології виробництва комбікормів. Кожна тема висвітлена за структурою: зміст уміння за вимогами ОКХ; детальний виклад основних теоретичних питань; тестові завдання для визначення професійної компетентності з теми.

З метою кращого засвоєння матеріалу, підвищення якості знань, розвитку творчого мислення після вивчення кожної теми студентам пропонується запитання для самоперевірки, розгляд проблемних та виробничих ситуацій.

Зібрані у посібнику матеріали сприятимуть розвитку самостійності студентів при виконанні індивідуальних завдань і є основою теоретичної підготовки при виконанні курсових проектів та дипломних робіт, здачі підсумкових екзаменів і має направленість на досягнення вимог кваліфікаційної характеристики спеціалістів

Електронний посібник «Сучасні технології виробництва» забезпечує методологічний супровід процесу навчання, містить увесь теоретичний матеріал «паперового» підручника, практичні завдання із засобами тестового самоконтролю.

Використання даних електронних посібників забезпечують формування у студентів комплексно-предметно-професійних компетенцій з питань техніки і технології підготовки різних видів сировини та виробництва готової продукції, здатності до самостійного нагромадження фонду знань, їх мобільного відтворення й ефективного втілення в практику; виробити здатність до безперервного самовдосконалення і постійного професійного розвитку.

Досвід роботи показує, що електронні підручники можуть використовуватися в усіх видах навчальної діяльності:

- при поясненні нового матеріалу: повторення вивченого матеріалу, демонстрація відеороликів та анімаційних та фрагментів;

- при виконанні практичних та лабораторних робіт, отримання додаткової інформації опрацювання теоретичного матеріалу вибірково або послідовно;

- з метою контролю знань: контрольне тестування, отримання швидкого результату про результати знань, аналіз отриманих результатів та моніторинг успішності студентів за допомогою комп'ютера, що значно спрощує процес контролю та моніторингу якості знань студентів;

- при самостійному опрацюванні матеріалу: постійне повторення складного матеріалу, зацікавленість у результаті роботи, підвищення мотивації до самостійного вивчення складного матеріалу, дистанційне тестування по контролюючих тестах та отримання швидкого результату.

Аналізуючи практику впровадження на заняттях електронних навчальних посібників, виділяємо наступні переваги:

- завдяки активізації навчання та застосування нових методів роботи підвищується мотивація й інтерес до навчання; розвивається творче, креативне мислення;

- забезпечується швидкість та об'єктивність контролю; формуються професійні вміння та навички; кожен працює в режимі, який його задовольняє, що індивідуалізує процес навчання; забезпечується доступ до банків інформації;

- збільшується ефективність самостійної роботи та обсяг завдань, що необхідно виконати; створюється можливість швидко та оперативно отримати необхідну інформацію;

- набуття навичок самостійного прийняття рішень при вирішенні складних ситуацій; відпрацьовуються навички роботи із сучасними засобами та технологіями роботи; формується та виховується інформаційна культура. [1, с. 34]

Отже, створення електронних навчальних посібників у системі сучасної освіти, зокрема у системі підготовки компетентного спеціаліста, сьогодні є актуальним і необхідним.

Список використаних джерел:

1. Биков В. Ю. Теоретико-методологічні засади створення і розвитку сучасних засобів та е-технологій навчання / В. Ю. Биков // Розвиток педагогічної і психологічної наук в Україні 1992–2002: зб. наук. праць до 10-річчя АПН України / Академія педагогічних наук України. – Частина 2. – Х. : ОВС, 2002. – С. 182-199.

2. Єсіна О. Г., Лінгур Л. М. Електронні підручники: переваги та недоліки використання / О. Г. Єсіна, Л. М. Лінгур // Вісник соціально-економічних досліджень. – 2012. – С. 181-186.

**Кордонська А. В., викладач-методист,  
Бережна Г. М., викладач-методист  
Могилів-Подільський технологічно-  
економічний коледж ВНАУ**

## **ВИКОРИСТАННЯ ІНТЕГРАТИВНОГО ПІДХОДУ В НАВЧАЛЬНО-ВИХОВНОМУ ПРОЦЕСІ**

Формування високого рівня професійної компетенції майбутнього фахівця є одним з головних завдань у вищому навчальному закладі й розпочинається вже з першого курсу. Випускник повинен володіти не тільки необхідними знаннями, вміннями і навичками, але йому повинні бути притаманні риси професіонала: професійна компетентність, освіченість, широкий кругозір, загальна культура та інше. Молодші спеціалісти закладів ресторанного господарства повинні мати такі особистісні якості, як інтерес до професії, самостійність, активність, ініціативність, схильність до спілкування, старанність, відповідальність та інші. Саме тому удосконалення навчально-виховного процесу, при підготовці фахівців кваліфікації технік-технолог за освітньо-кваліфікаційним рівнем молодший спеціаліст з виробництва харчової продукції, вимагає використання компетентно орієнтованих, інтерактивних технологій, інтегрованого навчання.

Використання інтегрованих занять вносить певний вклад в підвищенні професійної майстерності викладачів, самоосвітній діяльності, сприяє прагненню та свідомій зацікавленості студентів в оволодінні навчальним матеріалом. Це

впливає на рівень освіченості майбутніх випускників, їх конкурентоспроможність.

Під час підготовки і проведення інтегрованого заняття можна використовувати різні інтерактивні технології. Це залежить від мети, завдань, змісту заняття, способів діяльності, ситуацій, що виникають у процесі його проведення. Традиційно вона така: повідомлення теми, ознайомлення студентів з метою та завданнями заняття, мотивація навчальної діяльності, спілкування викладачів та студентів, коментарі, доповнення, опанування, рецензування, підведення підсумків заняття.

Поєднання знань загальноосвітніх і спеціальних дисциплін дає можливість формувати професійні знання на достатньо високому теоретичному рівні.

Було проведено інтегроване заняття з «Української літератури» і «Технології виробництва кулінарної продукції» на тему «Традиції народного побуту й моралі, цінності національної етики в повісті Івана Нечуя-Левицького «Кайдашева сім'я», на якому було продемонстровано, використання різних інтерактивних методів і форм навчання, які дозволяють здійснити індивідуалізацію та диференціацію навчання, оскільки різноманітність підходів до вивчення матеріалу розкриває здібності студента, залучає до творчої співпраці кожного.

На інтегрованій лекції викладачі продемонстрували широке використання різних форм і методів роботи: метод навіювання, художнє читання, інструктування, інсценізація, художнє читання, наочно-ілюстративний (робота з книгою, з опорним конспектом, словникова робота), проблемно-пошукова бесіда, «аукціон думок», випереджаюче завдання, дослідження, метод емпатії, інформаційно-комунікативний (характеристика образів, літературна гра, займи позицію, цитування), метод проектів, корекції знань, вмінь, навичок, діалог, займи позицію, аналітична бесіда, «мозковий штурм», гронування, «мікрофон», вирішення проблемних питань, творче завдання, рольова гра, що дало можливість в повному обсязі розкрити народні традиції та побут та сформувати професійні компетенції студентів у відповідності з освітньо-кваліфікаційною характеристикою спеціаліста.

Впровадження у практику інтегрованих занять – це один із шляхів підвищення якості підготовки фахівців-професіоналів, майбутніх спеціалістів. Проведення таких занять дозволяє студентам глибше ознайомитися з навчальним матеріалом, максимально наблизити аудиторне навчання до практичної професійної діяльності, забезпечити міждисциплінарну інтеграцію, а головне – розвиває у студентів інтелектуальні, творчі, комунікативні здібності та ініціативу.

Успіх інтегрованого заняття залежить від рівня його методичної підготовки. Заняття такого типу демонструє втілення сучасних вимог до нових технологій навчального процесу, інтеграцію міждисциплінарних зв'язків, впровадження інтерактивних методів навчання у професійному становленні особистості. Інтегроване заняття не лише посилює інтерес студентів до змісту й процесу навчальної роботи, але й спонукає їх до активного пошуку способів самостійного поновлення знань, є цікавою формою модифікації змісту навчально-виховного процесу.

Ініціативу інтеграції ми продовжуємо і в позааудиторній роботі та вважаємо, що вона не тільки відкриває широкі перспективи для оновлення змісту освіти, але й спонукає формуванню духовно багатой особистості, вихованню студентської молоді у дусі найкращих людських цінностей. Вона відкриває широкі перспективи для оновлення змісту освіти, спонукає формуванню духовно багатой особистості, вихованню студентської молоді у дусі найкращих людських цінностей.

Інтеграційні процеси тісно переплітаються зі впровадженням інноваційних технологій, метою яких є розвиток творчої особистості студента. Тут керівники гуртків керують розумовою діяльністю студентів, а студенти стають активними учасниками педагогічного процесу. Таким чином, гуртківці привчаються до творчої праці. В них виховується інтерес до неї і потреба в ній. Гуртківці вчаться самостійно підходити до розв'язування пізнавальних і практичних завдань.

Уже стало традицією проводити спільні засідання гуртка за інтересами «Подільські криниці» з предметними гуртками «Юний філософ» та «Гурман», які працюють у нашому коледжі. Досить цікавими є для студентів спеціальності «Виробництво харчової продукції» спільні засідання з гуртком «Гурман», тому що керівники гуртків намагаються майстерно поєднати народознавчий матеріал про традиційні українські страви з професійною майстерністю майбутніх спеціалістів. «Традиційні українські страви» – тема одного із таких засідань. Варто зазначити, що традиційні українські страви мають свою давню історію та відомі різноманітністю, нараховують сотні рецептів: борщі й пампушки, паляниці й галушки, вареники й ковбаси, печені та напої з фруктів і меду, які відомі далеко за межами України.

Під час проведення заходу було представлено результати роботи творчих груп: «Добрий борщ», «Хліб усьому голова», «Каша – мати наша», «Варенички непогані, варенички у сметані», «Голубці – святкова страва українців» та «Українські напої», які презентували традиційні страви та напої українського народу. В перервах виконувалися інсценівки з творів С.Руданського «Вареники-вареники» та Г.Квітки-Основ'яненка «Сватання на Гончарівці», декламувалися поезії, читалися гуморески та лунала українська народна пісня.

Таким чином, важливою умовою ефективності навчального процесу в коледжі є використання інтегративного підходу до змісту навчання, синхронізація вивчення спорідненого навчального матеріалу в різних дисциплін, а також максимальне використання міждисциплінарних знань для вивчення комплексних об'єктів і понять. Синхронізація знань викликає певні зміни в навчальних планах. Форми та методи інтеграції знань студентів та їх впровадження в навчальний процес є перспективним засобом підвищення якості знань студентів, тому до подальших напрямів дослідження відносимо обґрунтування та реалізацію, враховуючи перспективи розвитку системи професійної освіти, інтегративних методів і форм навчання.

Список використаних джерел:

1. Козловська І. М. Теоретико-методологічні аспекти інтеграції знань учнів професійної школи (дидактичні основи) / І.М.Козловська. – Львів: Світ, 1999. – 302 с.

2. Присяжнюк Н. І. Інтегровані уроки // Рідна школа. – 1997. – № 8. – С. 27-32.

3. Титар О. В. Інтеграція навчального процесу як чинник розвитку пізнавальної активності учнів / О. В. Титар, Г. Г. Пінчук. – Електронний ресурс. – Режим доступу: [http://osvita.ua/school/lessons\\_summary](http://osvita.ua/school/lessons_summary).

**Ладаняк І. А., к.і.н.,  
Коледж економіки і права  
Вінницького кооперативного інституту**

### **ВИКОРИСТАННЯ СУЧАСНОЇ ТЕХНОЛОГІЇ НА СЕМІНАРСЬКИХ ЗАНЯТТЯХ З ІСТОРІЇ УКРАЇНИ ЯК ЗАСІБ ПІДВИЩЕННЯ ЕФЕКТИВНОСТІ НАВЧАННЯ**

Історія України – наша дорогоцінна спадщина. Вона охоплює віхи історичного шляху українського народу, який протягом багатьох віків вів боротьбу за національно-державну незалежність та робив значний внесок у розвиток світової цивілізації. Історія України свідчить про велику культуру нашого народу, традиції, звичаї та побут, які зміцнюють наш народ духовно.

Характерна особливість нашого часу – зростання національної самосвідомості українського народу, потяг до національного самопізнання, до знань про власну історію. Українська історична наука повинна сплатити свої борги народові, переглянути підхід до вивчення багатьох подій, відмовитися від їх догматичних тлумачень, не виправданих обмежень, відродити історію України в повному обсязі, у всіх складностях і суперечностях. Всім нам відомо, що без знання минулого, не може бути і майбутнього.

Останнім часом, внаслідок відмови від однобічного висвітлення історичних подій змінилися і традиційні погляди на історію, зокрема на шлях, пройдений народом України з найдавніших часів до сьогодення, на її визначних синів, на події, що раніше трактувались лише з класових позицій. Набутком гласності стали безліч фактів, що раніше замовчувались або приховувались.

З огляду на це, в Україні розроблено нову концепцію історичної освіти. Програма з історії набула якісно нового вигляду. До неї, зокрема, введено ряд нових розділів, тем, визначені нові підходи до характеристики економічних, суспільно – політичних процесів, історичних подій та діячів.

Вивчення історії є життєвою необхідністю для кожного громадянина нашої держави. Студент кожного навчального закладу повинен володіти фундаментальними історичними, гуманітарними знаннями, їх науковою методологією, навиками творчого мислення і самостійного прийняття соціально – відповідальних рішень, прагнути до інтелектуальних цінностей людства, виявляти й прогнозувати основні напрями історичного та соціального розвитку; вільно володіти іноземними мовами, ефективною методикою ораторського мистецтва, відповідними навичками науково-дослідницької роботи.

Найбільш універсальним та ефективним та засобом у вирішенні цих завдань у кожному вищому навчальному закладі є семінарське заняття, де студенти



вчаться робити доповіді, брати участь у дискусіях, висловлювати власну думку з поставленої проблеми. Йому притаманна одна загальна і дуже важлива педагогічна закономірність – ідея навчання здійснюється в умовах, наближених до майбутньої практичної роботи і майбутнього самостійного існування в складному сучасному суспільстві.

Ефективність семінарського заняття підвищується, якщо воно відбувається у творчій атмосфері, включає використання елементів інноваційних технологій, а саме: інтерактивну дошку, персональний комп'ютер, мультимедійний проектор. В такому режимі роботи графіка, анімація, фото, відео, звук, текст створюють інтегроване інформаційне середовище, в якому студенти знаходять нові можливості, які спроможні краще засвоювати та сприймати інформацію, активізувати навчально-пізнавальну діяльність.

Мультимедійні засоби навчання не можуть замінити викладача, але вони сприятимуть удосконаленню й урізноманітненню інформації на ту чи іншу тему, що має підвищити продуктивність освітнього процесу. Крім того, використання мультимедійних технологій у процесі навчання дозволяє більш широко і повноцінно розкрити творчий потенціал кожного студента.

Під час семінарського заняття викладач веде безпосереднє контактування зі студентами, встановлює довірливі відносини, організовує дискусію навколо попередньо визначених тем, до яких студенти готують тези виступів, на підставі індивідуально виконаних завдань, виступають з індивідуальними доповідями, проектами, дослідженнями, презентаціями або рефератами. Існує наявність постійного зворотного зв'язку, індивідуальні співбесіди – все це дозволяє поглиблювати і закріплювати рівень студентів отримані в процесі вивчення предмету, розвивати пізнавальну активність і самодіяльність, слухати один одного, продуктивно критикувати, формулювати питання, уміння творчо підходити до заняття, і насамперед, формувати позитивне ставлення до навчання.

Технології навчання, що орієнтовані на застосування засобів мультимедіа, можуть значно полегшити й якісно поліпшити роботу викладача.

Семінарські заняття мають сприяти розвитку творчої самостійності студентів, формувати у них інтерес до науки і наукових досліджень, критично аналізувати архівні документи та матеріали, виробляти вміння користуватися науковою термінологією і поняттями, розвивати культуру мови, приймати участь в дискусіях, вести полеміку, вміти логічно мислити, відстоювати власну точку зору на основі публічного виступу перед аудиторією.

Семінарське заняття як вид навчального заняття характеризується гнучкою і складною структурою, що залежить від багатьох чинників: складності теми, творчих здібностей студентів, умінь та досвіду викладача. Це свого роду школа, яка озброює студентів методикою самоосвіти, формує навички самостійної роботи.

Виходячи з такого розуміння значення і завдань семінарських занять, можна визначити їх необхідність як максимально інтенсивної форми навчального процесу вивчення історії України.

Адже на добре організованому семінарі, з використанням активних методів навчання інтенсивність інтелектуальної роботи – це засвоєння до 90 % навчального матеріалу, порівняно із 20 %, що засвоюється на лекції.

Отже, володіння методикою проведення семінарського заняття на сучасному рівні – складний і тривалий процес. Кожний викладач, який працює в навчальному закладі навіть достатньо довгий період, повинен проводити заняття на рівні, необхідному для досягнення максимального ефекту. Також треба постійно орієнтуватися на сучасні вимоги, використовувати у навчальному процесі нововведення, які покращують наочність студентів, які відображають сьогодення, які підвищують зацікавленість до вивчення історії України, які штовхають на активний шлях пошуку власного рішення аргументованого, обґрунтованого власними діями.

Список використаних джерел:

1. Пінчук О. Проблема визначення мультимедіа в освіті: технологічний аспект / О. Пінчук // Нові технології навчання. – К., 2007. – Вип. 46. – С. 55-58.
2. Етюди дидактики вищої школи: монографія / За ред. Чернишова А. П. – М., 1984.

**Малеш М. Ю., викладач-методист  
Мукачівський кооперативний  
торговельно-економічний коледж**

### **ВДОСКОНАЛЕННЯ МЕТОДИКИ ВИКЛАДАННЯ ДИСЦИПЛІНИ «ІНФОРМАТИКА ТА КОМП'ЮТЕРНА ТЕХНІКА» В УМОВАХ КОЛЕДЖУ**

Зміни, які сьогодні відбуваються в українській освіті з прийняттям Закону України «Про освіту», ставлять нові завдання перед учасниками освітнього процесу [2].

В освітній реформі йдеться, що головною метою навчання стане оволодіння студентами певним набором компетентностей та наскрізних вмінь. Серед них важливе місце займає інформаційно-комунікаційна компетентність, так як український ринок праці потребує фахівців, які володіють навиками роботи з комп'ютерними технологіями [1, 61].

Інформаційно-комунікаційна компетентність (ІКК) – це інтегративне утворення особистості, яке виявляють у прагненні, здатності й готовності до ефективного застосування сучасних засобів інформаційних і комп'ютерних технологій для вирішення завдань у навчанні й повсякденному житті, усвідомлюючи при цьому значущість предмета та результати діяльності [4, 42].

Отже, проблема вдосконалення методики викладання дисципліни «Інформатика та комп'ютерна техніка» у вищих навчальних закладах є не лише актуальною, а вкрай необхідною.

Шкільний курс інформатики в 5-9 класах згідно чинних навчальних планів розрахований на 245 годин [3]. Цього недостатньо для формування ключової інформаційно-комунікаційної компетентності учнів, так як практика показує, що вміннями працювати з комп'ютерною технікою володіє близько 40% студентів-першокурсників.

Таким чином, перед викладачами коледжу стоїть завдання побудувати процес викладання дисципліни «Інформатика та комп'ютерна техніка» так, щоби

навчити студентів працювати не лише з базовими та прикладними програмними засобами, а й сформувати здатність розв'язувати типові спеціалізовані задачі в певній галузі професійної діяльності.

В зв'язку з тим, що останнім часом відбувається скорочення аудиторних годин і більше годин відводиться на самостійне вивчення дисциплін, а кількість інформації постійно зростає, було розроблено спосіб більш раціонального використання часу на практичних заняттях.

Нами була розроблена методика, яка базується на використанні внутрішньопредметних та міжпредметних зв'язків. Студентам на кожному практичному занятті надавалася можливість закріпити опрацьований матеріал, отримати практичних навичок та ознайомитися з темою для подальшого опрацювання. Коли студенти накопичили необхідні знання та навички роботи з теми з'являється змога провести міжпредметну інтеграцію.

Формування інформаційно-комунікаційної компетентності здійснюємо за рахунок розвитку таких її складових як комунікативна, навчально-пізнавальна та інформаційна.

Наприклад, під час практичного заняття з теми «Текстові редактори» здійснюємо контроль знань за допомогою наступних питань (розвиваємо навчально-пізнавальну компетентність):

1) До якого типу програмного забезпечення належить програмний продукт MS Word? (повторення теми «Архітектура персонального комп'ютера»);

2) Який текстовий редактор входить до складу ОС Windows? (повторення теми «Операційні системи»);

3) З яких елементів складається вікно програми MS Word? (повторення теми «Операційні системи» та опрацювання теми «Текстові редактори»);

4) Яким чином можна виконати редагування та форматування графічних об'єктів у документах MS Word? (опрацювання теми «Текстові редактори»);

5) За допомогою яких комбінацій клавіш можна здійснювати такі операції як: виокремити весь документ; скопіювати об'єкт в буфер обміну; відмовитися від щойно зроблених змін тощо? (повторення теми «Архітектура персонального комп'ютера»);

6) Які прикладні програми входять до складу пакету Office? Дайте їм характеристику (ознайомлення з темами «Табличні процесори», «Електронні презентації» та «Системи управління базами даних»).

Після опитування пропонуємо студентам виконати наступні завдання (розвиваємо інформаційну компетентність):

1) створити текстовий документ з визначеним ім'ям в папці своєї групи, яка знаходиться на Робочому столі (повторення теми «Операційні системи»);

2) у створеному документі задати параметри сторінки та колонтитули (опрацювання теми «Текстові редактори»);

3) створити структурну схему персонального комп'ютера (опрацювання теми «Текстові редактори» та повторення теми «Архітектура персонального комп'ютера»);

4) побудувати різні види топологій локальних мереж за допомогою графічних об'єктів SmartArt (опрацювання теми «Текстові редактори» та повторення теми «Комп'ютерні мережі та Internet»);

5) побудувати структурну схему «Сутність і значення бухгалтерського обліку» (закріплення теми «Текстові редактори» та проведення міжпредметних зв'язків із дисципліною «Бухгалтерський облік» по темі «Предмет і метод бухгалтерського обліку»);

6) побудувати таблицю та виконати розрахунки (закріплення теми «Текстові редактори», ознайомлення з темою «Табличні процесори» та проведення міжпредметних зв'язків із дисципліною «Статистика» по темі «Середні величини»);

7) створити архівну копію документу та надіслати її на поштову скриньку викладача (повторення тем «Сервісне програмне забезпечення» та «Комп'ютерні мережі та Internet»).

Підводимо підсумки заняття за допомогою методу «Незакінчені речення» (розвиваємо комунікативну компетентність):

- 1) «Сьогодні на занятті я закріпив знання з тем...»;
- 2) «Сьогодні на занятті я закріпив знання з дисциплін...»;
- 3) «Найбільше мені сподобалося виконувати...»;
- 4) «Робота з текстовим редактором викликала у мене...»;
- 5) «Мені найкраще вдається робити...»;
- 6) «У процесі роботи з комп'ютером в моїй майбутній професії потрібно...».

Під час проведення дослідження було з'ясовано, що кожний студент в кінці року навчання покращує свій рівень комп'ютерної грамотності та розвиває такі компетенції як комунікативна, навчально-пізнавальна, та інформаційна.

Покращити отримані результати можна за рахунок внесення аналогічних змін у зміст виконання самостійної роботи студентів, що і плануємо робити найближчим часом.

Отже, використання внутрішньо-предметних та міжпредметних зв'язків у процесі вивчення дисципліни «Інформатика та комп'ютерна техніка» сприяє розвитку у студентів інформаційно-комунікативних компетенцій та діяльнісно-практичному засвоєнню знань.

Список використаних джерел:

1. Близнюк В.В. Український ринок праці: історичні виклики та нові завдання / Український соціум. – 2016. – № 3(58). – С. 58-71.
2. Закон «Про освіту» від 05.09.2017 № 2145-VIII [Електронний ресурс] – Режим доступу : <http://zakon3.rada.gov.ua/laws/show/2145-19>
3. Навчальні програми 5-9 класів, 2017 рік [Електронний ресурс] – Режим доступу : <https://mon.gov.ua/ua/osvita/zagalna-serednya-osvita/navchalni-programi/navchalni-programi-5-9-klas>
4. Шалімова О. В. Методичний діалог «Працюємо над проблемою» (формування інформаційно-комунікаційної компетентності) / О. В. Шалімова // Завучу. Усе для роботи. – 2013. - № 7-8. – с. 42-44.

**Мамонов П. Д., к.т.н., доцент  
Вінницький кооперативний інститут**

## **ОПТИМІЗАЦІЯ СТРУКТУРНО-ЛОГІЧНОЇ СХЕМИ ДИСЦИПЛІНИ «ТОВАРНА ПОЛІТИКА ПІДПРИЄМСТВА»**

Аналізуються деякі проблеми структурно-логічної схеми учбової дисципліни «Товарна політика підприємства», обґрунтовується і пропонується найбільш оптимальна структура тем, їх зміст, послідовність в процесі викладання.

Ключові слова: товарна політика, тематичний план, структура тем, послідовність тем, логічна схема, оптимальна структура.

Стан дослідження проблеми. Змісту та методиці викладання дисципліни «Товарна політика підприємства» присвячено велику кількість наукових та науково-методичних праць таких маркетингологів, як Ф. Котлер, Г. Армстронг, Д. Еванс, Г. Абрамишвили, А. Войчак, С. Гаркавенко, М. Вачевский, В. Прауде, В. Герасимчук, С. Скибінський, Л. Балабанова, В. Кардаш і інші. Але різнофаховість цих науковців приводить до різного бачення змісту, обсягів інформації, структури і логіки її побудови в навчально-методичних, наукових виданнях і необхідності додаткових досліджень з метою поліпшення викладання цієї дисципліни.

В зв'язку з цим метою досліджень є розробка пропозицій щодо оптимізації і поліпшення структурно-логічної схеми дисципліни «Товарна політика підприємства», яка викладається в ВУЗах України.

Результати досліджень. Відомо, що для досягнення кінцевих результатів, мети, обов'язково необхідно притримуватись певної послідовності виконання робіт, дій, надання послуг згідно єдиного, або оптимального алгоритму. Відхилення від послідовності приводить до ускладнень процесу вивчення і запам'ятовування інформації, приводить до недостовірних результатів.

Разом з тим, системний підхід до вирішення проблеми, логічно побудований алгоритм дій теоретичного та практичного характеру, пов'язаних між собою, ведучих від простого до складного, від одиничного до комплексного, від початку до кінцевого результату дозволяє з найменшими витратами часу, енергії, коштів, ефективніше досягати мети.

В роботі [2] нами відмічалась не послідовність, недостатньо повне викладення матеріалу дисципліни «Маркетингова товарна політика», не логічне розташування розділів, навчальної інформації в різних літературних джерелах. Проведені дослідження логічної послідовності подання навчальної інформації, її повноти, вірності, об'єктивності, дозволили запропонувати шляхи поліпшення змісту, порядку, прийомів і методів викладання теоретичного і практичного матеріалу дисципліни.

Аналогічно, орієнтуючись на алгоритм здійснення товарної політики підприємствами, ми пропонуємо всі теми з дисципліни «Товарна політика підприємства», відповідно стандартів МОН України (табл.1), розташовувати в послідовності аналогічній етапам (стадіям) життєвого циклу товару – від зародження до експлуатації і утилізації.

Таблиця 1

Структура курсу відповідно вимог МОН України і оптимізована структура курсу

Структура курсу відповідно вимог МОН України			Оптимізована структура курсу		
№	Назва теми	годин	№	Назва теми	годин
1	Сутність, та значення маркетингу в сучасній економіці. Товари та послуги в маркетинговій діяльності.	2	1	Сутність, зміст і завдання товарної політики підприємства. Товари і послуги в маркетинговій діяльності	2
2	Ціна в системі ринкових характеристик товару	2	2	Ринок товарів і послуг Формування попиту на ринку окремих товарів.	2
3	Якість товарів та методи її оцінювання	2	3	Товарна політика підприємства	2
4	Конкурентоспроможність товару та її показники	2	4	Планування та розробка нового товару.	2
5	Ринок товарів і послуг Формування попиту на ринку окремих товарів.	2	5	Якість товарів та методи її оцінювання.	2
6	Товарна політика підприємства	2	6	Ціна в системі ринкових характеристик товару	2
7	Життєвий цикл товару	2	7	Конкурентоспроможність товару та її показники	2
8	Планування нового продукту та розробка товару	2	8	Товарні марки та упаковка	2
9	Товарні марки та упаковка	2	9	Життєвий цикл товару	2
	Разом:	18		Разом :	18

Так, після вступної теми «Сутність, зміст і завдання товарної політики підприємства. Товари і послуги в маркетинговій діяльності». Нами рекомендується наступна послідовність вивчення питань, яка відповідає алгоритму дій виробників товарів. Спочатку вивчаються потреби і вимоги споживачів до товарів, потім ринки товарів і послуг і питання формування попиту на ринку окремих товарів., а за ними класифікація товарів і послуг, властивості, споживчі властивості товарів, фактори формування і збереження якості, стандартизація, сертифікація, інформаційні засоби товару, їх конкурентоспроможність.

Тему «Планування та розробка нового товару», яка відповідає алгоритму технології розробки любого товару, слід не виносити окремо, а читати після визначення товарної політики підприємства., так як для виживання на ринку необхідно постійно займатись створенням нових товарів, більш високої якості, більш повно задовольняючих все зростаючі потреби споживачів.

Тему «Якість продукції та методи її оцінювання» слід розташовувати після того, як товар вибраний і розроблена технологія його виготовлення, причому термін «продукція» необхідно замінити на «товар» тому, що в усіх темах використовується цей термін, який означає те, що товар пропонується на ринку і

характеризується мінливими споживчими властивостями, а не любий продукт на ринку.

Тему «Ціна в системі ринкових характеристик товару», слід вивчати після теми «Якість товарів та методи її оцінювання», так як ціна є складовою групи економічних споживчих властивостей товару і разом з іншими витратними показниками є економічним виразником рівня якості, конкурентоспроможності товару, його споживчої вартості, цінності.

Вивчивши питання якості, споживчих властивостей товару можна переходити до теми «Конкурентоспроможність товару та її показники», так як найважливішими показниками за якими оцінюється конкурентоспроможність є показники якості і відношення суми показників якості («корисного ефекту») товару до економічних показників, показників «ціни споживання» з яким вже ознайомились студенти.

Після цих тем необхідно вивчати тему «Товарні марки та упаковка», так як ці фактори є одними з найважливіших, які сприяють збереженню якості товару і всі фактори якості необхідно вивчати разом в комплексі.

Останньою темою дисципліни є тема «Життєвий цикл товару», який починається від зародження на виробництві, існування і оцінки на ринку, продажу, експлуатації, задовольняючи потреби споживачів, причому здатність задовольняти і характеризує цінність товару

Висновки. Проведені дослідження дозволили нам запропонувати найбільш оптимальну структурно-логічну схему дисципліни «Товарна політика підприємства».

Список використаних джерел:

1. Корольчук І. Р. Маркетингова товарна політика: підручник / І. Р. Корольчук / – К.: КНТЕУ. – 2011. – 346 с.
2. Мамонов П. Д. Оптимізація структурно-логічної схеми дисципліни «Маркетингова товарна політика» / П. Д. Мамонов / Зб.наук. праць ВКІ. – 2013. – с. 156.

**Соляр А. П., викладач-методист,  
Соляр Л. В., викладач-методист  
Могилів-Подільський технологічно-  
економічний коледж ВНАУ**

## **ВПЛИВ ПРОЕКТНИХ ТЕХНОЛОГІЙ НАВЧАННЯ НА ФОРМУВАННЯ ПРЕДМЕТНИЙ КОМПЕТЕНЦІЙ**

Проектна технологія навчання як форма самостійної роботи студентів привертає все більшу увагу викладачів. Працюючи над проектом, студенти використовують інтерактивні технології і знання з різних дисциплін, розвивають творче та критичне мислення. В них формується вміння працювати з різними джерелами інформації, аналізувати та систематизувати, працювати в групах.

У педагогічній діяльності викладач використовує метод проектів як форму самостійної роботи студентів. На початку навчального року з дисциплін «Історія України» та «Всесвітня історія» викладач створює банк тем проектів. Студентам пропонуються теми групових та міні проектів з дисципліни «Історія України».

#### Групові проекти:

1. Трипільська культура.
2. Витоки українського народу.
3. Русь як цивілізація.
4. Козацька Україна.
5. Українська революція 1917-1921р.

#### Міні проекти проблемно-пошукового характеру:

1. Чому український народ є автохтоном на своїй землі?
2. Ми – нащадки великих русичів.
3. Основні теорії походження Київської Русі.
4. Назва «Україна» в літописах і актових документах.
5. Україна княжої доби та її роль у світовій історії.
6. Магдебурзького права та українські міста, що здобули його першими?
7. Воєнне мистецтво запорізьких козаків.
8. П. Сагайдачний – полководець і меценат.
9. Доведіть, що в другій половині XVIII ст. відбувалося обмеження української автономії?
10. Доведіть, що у XVIII ст. в Україні формуються капіталістичні відносини.
11. Як ви думаєте, кріпацтво в Україні було наслідком внутрішнього соціально-економічного розвитку чи наслідком наступу російського царизму.
12. Українська Центральна Рада – від автономії до незалежності.
13. Причини падіння Центральної Ради.
14. Якою була аграрна політика Директорії? Як вона була сприйнята населенням?
15. Яке значення мали «зимові походи» армії УНР?
16. Дайте характеристику ставлення до більшовицької політики в Україні різних верств населення і політичних партій.

Студенти працюють над проектами за структурою:

- мета проекту та його актуальність;
- основні джерела, їх аналіз, висновки та узагальнення;
- підсумок ( реферат, доповідь, відео, презентація та ін.);
- презентація (виступ на занятті, брошура, збірка та ін.).

Викладач звертає увагу студентів на те, що особливостями проекту є його дослідницька діяльність, тому що нерозуміння цього може перетворити проект на простий реферат з Інтернету.

Досвід використання на заняттях проектної технології показує, що студенти стають активними учасниками створення проекту, формують свої погляди на ту чи іншу проблеми та шукають шляхи їх вирішення.

Студенти захищаючи свою роботу мають переконати слухачів в її актуальності, показати свою компетентність в основних питаннях проекту, а



також розкрити значення проекту. В ході роботи над проектом у студентів формується цілісне уявлення, відбувається розуміння завершеності своєї діяльності.

Використання проектів як форми самостійної роботи студентів при вивченні історії має багато позитивних рис, а саме: високий рівень зацікавленості студентів, дослідження мають пошуковий характер, сприяють формуванню професійних компетентностей, дозволяють залучити студентів до активної пізнавальної діяльності.

Основу проектів з історії мають складати історичні джерела, оскільки саме вони є найбільш наближеними до дійсності. Це можуть бути первинні історичні джерела (ті, що несуть безпосередньо інформацію про минуле (правові документи, спогади учасників подій, літописи тощо), або вторинні (праці істориків написані на основі аналізу первинних джерел).

Під час вивчення всесвітньої історії студенти працюють над міні проектами на проблемно-пошукові теми:

1. Чи можна було відвернути Першу світову війну?
2. Чому Версальсько-Вашингтонська система не вберегла світ від Другої світової війни?
3. Які були причини та наслідки діяльності Народних фронтів в Іспанії та Франції?
4. «Доктрина Трумена» та «план Маршалла», чому їх називали «дві сторони однієї медалі»?
5. Які були причини і зміст японського «економічного дива»?

Використання проектною технології дає можливість студентам проаналізувавши матеріал поєднувати минуле і сучасне. Ставити себе в різні історичні умови. На підставі досліджень студенти формують власну модель поведінки та вивчення необхідних суспільних змін.

Проектна технологія направлена на розвиток творчості студентів, формування в них цілеспрямованості, сприяє розвитку мотивації, зацікавлює їх у пошуковій роботі і отриманні результату. Працюючи над проектами студенти вчаться не лише запам'ятовувати матеріал, а й використовувати його на практиці. Отже ми можемо зробити висновок, що проектна технологія формує професійні компетенції майбутніх спеціалістів.

Список використаних джерел:

1. Загуменнов Ю., Шелкович Л., Шварц Г. Особистісно зорієнтовані технології в освіті // Підручник для директора. – 2005. – 225 с.
2. Осмолівський А. Василенко Л. Від навчального проекту до соціальної самореалізації особистості // Шлях освіти. – 2000. – № 2.
3. Перспективні освітні технології: Наук.-метод. посібник. / за ред. Г. С. Сазоненко. – К.: Гопак. – 2000. – 308 с.

## СЕКЦІЯ 5. ЦИФРОВІ КОМУНІКАЦІЇ ТА ІНТЕРАКТИВНІ МЕТОДИ НАВЧАННЯ

Бурич К. О., магістрант  
Яцух О. В., к.с.-г.н., доцент  
Таврійський державний  
агротехнологічний університет

### РОЛЬ ІНФОРМАЦІЙНИХ ТЕХНОЛОГІЙ В СИСТЕМІ ПРОФЕСІЙНОЇ ПІДГОТОВКИ МАГІСТРІВ З ЦИВІЛЬНОЇ БЕЗПЕКИ

**Постановка проблеми.** Стрімкий розвиток інформаційних технологій, активізація інтеграційних процесів у вищій освіті, глобалізація світової економіки, динамічні зміни на ринку праці зумовлюють потребу у фахівцях-професіоналах нової генерації в галузі цивільної безпеки і ставлять принципово нові вимоги до їхньої професійної підготовки. Ефективність їх виконання значною мірою пов'язана з реформуванням системи вищої освіти в Україні на всіх рівнях, розробкою перспективних моделей підготовки висококваліфікованих, конкурентоздатних фахівців у галузі цивільної безпеки, зокрема магістрів, відповідно до світових стандартів.

**Аналіз останніх досліджень і публікацій свідчить,** що різні аспекти теорії та практики електронного навчання досліджували вітчизняні та зарубіжні вчені – Д. Андерсон, А. Андрєєв, В. Биков, Е. Доунс, Р. Гуревич, Л. Забродська, Т. Коваль, В. Олійник, В. Рибалка та ін. [1, 2]. Відомими науковцями зазначено, що резерви підготовки майбутніх фахівців криються в широкому використанні сучасних досягнень інформаційно-комунікаційних технологій.

**Мета статті:** визначення та обґрунтування ролі інформаційних технологій в системі професійної підготовки магістрів з цивільної безпеки.

**Виклад основного матеріалу.** Moodle (Modular Object-Oriented Dynamic Learning Environment) – це модульне об'єктно-орієнтоване динамічне навчальне середовище, яке називають також, системою управління курсами (CMS), віртуальним навчальним середовищем (VLE) або просто платформою для навчання, яка надає викладачам, учням та адміністраторам дуже розвинутий набір інструментів для комп'ютеризованого навчання. Використання системи Moodle під час вивчення дисциплін для студентів-магістрів спеціальності 263 «Цивільна безпека» дає можливість застосування інноваційних методів викладання та навчання, що змістовно вдосконалюють академічний процес, налагоджуючи комунікацію між викладачем і студентами.

Загальними структурними компонентами реалізації електронного курсу є: слухач / групи слухачів, викладач; комп'ютерно-комунікаційні інформаційні середовища (Інтернет, Moodle), де зберігаються наукові та навчально-методичні матеріали й проводяться дистанційні навчальні практичні заняття; методичні рекомендації для слухачів і викладача (рис. 1).



Рис. 1. Інтерфейс програми Moodle

Професійна програма курсу «Психологічні аспекти людино-машинних систем» для навчання студентів-магістрів спеціальності 263 «Цивільна безпека» передбачає ознайомлення з теоретичним матеріалом, виконання практичних завдань, проходження тесту для самоконтролю та контрольного тестування. Практичні завдання курсу містять характеристику системи «людина-машина», зокрема психологічну характеристику діяльності людини-оператора. Студентам запропоновано також провести дослідження функціональних станів людини-оператора методами суб'єктивної оцінки, проаналізувати особливості операторської діяльності та управління ризиками і ознайомитися з інженерно-психологічними засадами проектування систем «людина-машина» (рис. 2).



Рис. 2. Головна сторінка електронного НМК з дисципліни «Психологічні аспекти людино-машинних систем»

Структура електронного НМК наступна: методичний блок; навчальний блок; блок навігації по дисципліні; блок керування курсом. Після останньої лекції

розташований перевірочний тест зі всієї дисципліни, який призначений для проведення зрізів перед екзаменами.

Значна частина навчальних годин під час вивчення дисципліни «Психологічні аспекти людино-машинних систем» відводиться на самостійне опрацювання, тому матеріали електронного курсу містять завдання для самостійного виконання та методичний супровід до них, додаткові теоретичні відомості, що сприяє забезпеченню якісного засвоєння студентами певних тем.

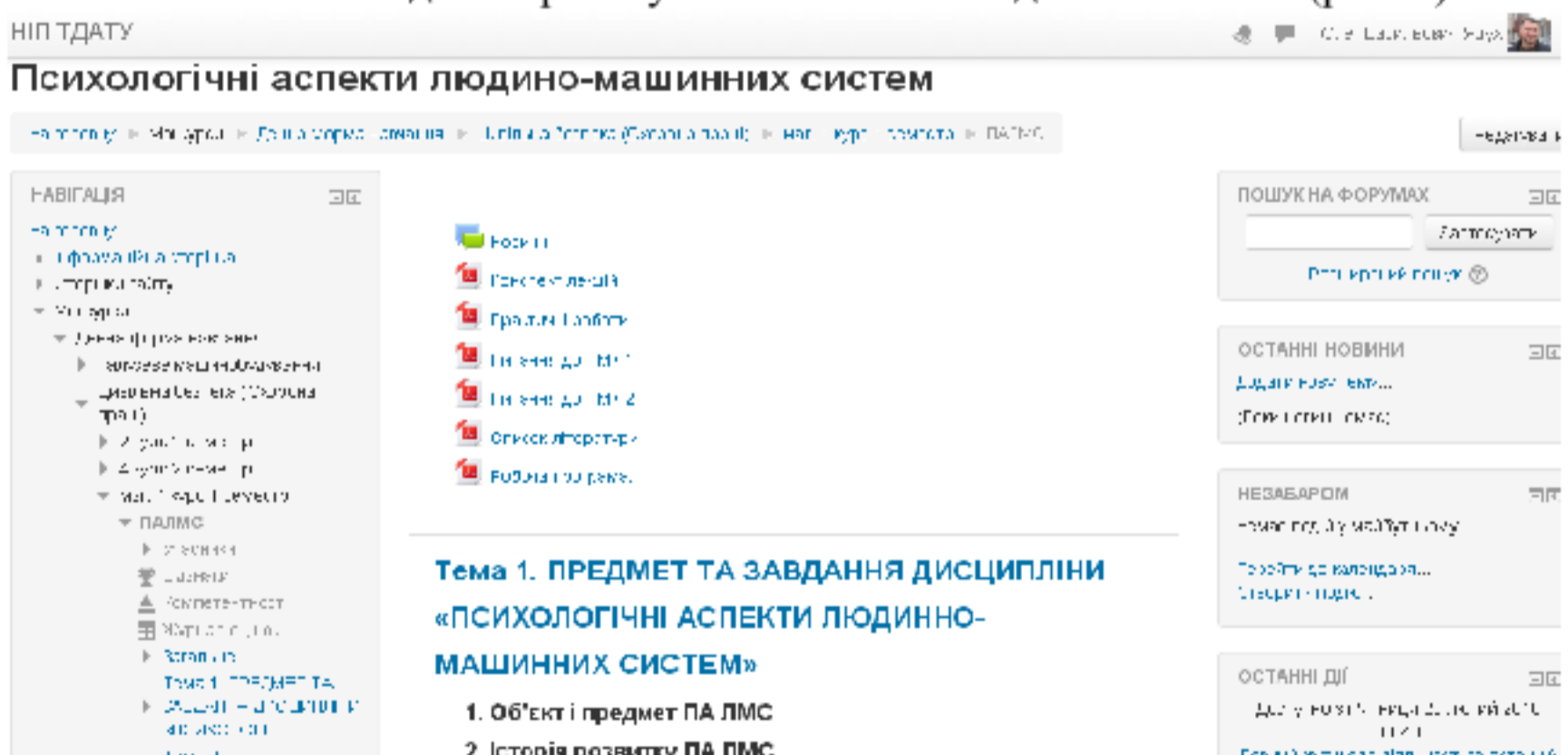
Кожний студент одержує вільний доступ до навчальних матеріалів (має власний логін та пароль), незалежно від часу і місця знаходження має змогу виконати різні види навчальних робіт, результати виконання яких фіксуються в електронному журналі оцінок. Таким чином, виконуючи самостійну роботу, аналізуючи власні результати, студент демонструє рівень сформованості професійної компетентності.

Перехід студентів на рівень учасників мережевої спільноти надає можливості не тільки ефективно впроваджувати комп'ютерно-орієнтовні технології у професійну діяльність, а й дозволяє розширити світогляд майбутніх фахівців з цивільної безпеки; оволодіти вміннями спілкування в мережі Інтернет; організувати міжособистісну взаємодію; співпрацювати у групі; систематично підвищувати рівень загальнокультурної, технологічної й інформаційної компетентності.

Складові компоненти навчально-інформаційного порталу забезпечують впровадження електронного навчання у навчальний процес ВНЗ. Вони надають учасникам навчального процесу, з одного боку, – можливість вибору власної навчальної траєкторії у навчанні (студент працює у зручний для нього час, у зручному місці і таку кількість разів, котра необхідна саме йому), можливість контролювати власні пізнавальні процеси під час організації роботи в позааудиторний час. З іншого боку, – легкість використання навчально-інформаційного порталу підвищує рівень мотивації студентів у навчанні.

Висновки. Таким чином, актуальні психологічні питання організації та ефективної й надійної роботи людини в системі «людина – машина», психологічне забезпечення проектування цих систем та їх експлуатація, а також психологічна підтримка людини-оператора в системах «людина – машина», репрезентовані за допомогою комп'ютерно-комунікаційних інформаційних середовищ для студентів магістерської курсу «Психологічні аспекти людино-машинних систем», сприяють формуванню у магістрів головних психологічних аспектів людино-машинних систем з метою використання їх у практиці проектування, створення й експлуатації цих систем.

Впровадження сучасних інформаційно-комунікаційних технологій є одним з пріоритетних напрямків розвитку освіти, забезпечення її доступності та ефективності, подальшого удосконалення навчально-виховного процесу.

Список використаних джерел:

1. Коваль Т.І. Підготовка викладачів вищої школи: інформаційні технології у педагогічній діяльності : навч.-метод. посіб. / Т.І. Коваль. – К. : Вид. центр НЛУ, 2009. – 380 с.
2. Гуревич Р. С. Інформаційні технології навчання: інноваційний підхід: навч. посібник / Р.С. Гуревич – Вінниця: ТОВ «Фірма «Планер», 2012. – 156 с.

**Горобець Л. В., викладач-методист,  
Кашулкіна Е. В., викладач вищої категорії  
Вінницький кооперативний інститут**

## **ВІДЕОКОНФЕРЕНЦІЯ ЯК ЗАСІБ ПІДВИЩЕННЯ ЕФЕКТИВНОСТІ НАВЧАЛЬНОГО ПРОЦЕСУ**

Інформатизація освіти вимагає впровадження у вищу освіту інноваційних за змістом методів, засобів та форм професійної підготовки майбутніх фахівців нової формації з використанням Інтернет-технологій та електронного навчання.

Серед дієвих засобів формування професійно-комунікативної компетентності студентів є такий вид інтернет-технології, як відеоконференція. Проблему використання відеоконференції у навчальному процесі досліджували І. Бацуровська, М. Кадемія, Т. О'Рейлли, та інші [1, 2].

Відеоконференція (англ. *videoconference*, або *videoteleconference*), за вікісловником, – це телекомунікаційна технологія, що забезпечує одночасну двосторонню передачу, обробку, перетворення та представлення інтерактивної інформації на відстані в режимі реального часу за допомогою апаратно-програмних засобів обчислювальної техніки [3].

Останнім часом широке розповсюдження отримали такі форми відеоконференцій, як веб-конференція та вебінар. Їх можна застосовувати для проведення занять: лекцій, семінарів, а також у дистанційному навчанні.

Проведення спільних заходів в режимі відеоконференції сприяє розширенню, закріпленню та вдосконаленню знань студентів, розвитку комунікативних навичок, вміння конструктивно, логічно, коротко викладати думки, передавати їх основний зміст.

Показниками ефективності відеоконференції можна вважати активність студентів, позитивний зворотний зв'язок. Одним з результатів проведення відеоконференції може бути поява нових ідей в рамках даної теми, які можуть стати основою для самостійної дослідницької діяльності студентів і можуть бути оформлені у вигляді підсумкового документа, складеного усіма учасниками відеоконференції засобами Інтернет.

Ще зовсім недавно проведення відеоконференції вимагало спеціального технічного оснащення, супроводу інженерного персоналу. З появою в Google сервісу Hangouts проведення конференції стало більш доступним для викладачів і студентів.

Google Hangouts – це програмне забезпечення для миттєвого обміну повідомленнями та відеоконференцій, розроблене компанією Google. Воно було запущено 15 травня 2013.

Hangouts дозволяє спілкуватися двом і більше користувачам під час відеоконференцій. За допомогою цієї служби можна проводити ділові наради, вебінари і спілкуватися у відеочатах. У відеозустрічі можна показати іншим учасникам, що відбувається на екрані комп'ютера. Сервіс доступний через Youtube, Gmail, Google+, мобільні додатки для OS і Androidi.

Графічні зображення, які учасники використовують під час відеоконференції, автоматично завантажуються в альбом Google+. Також

учасники можуть передавати один одному файли Google-диска, спільно коментувати тему зустрічі і записувати ідеї на загальній віртуальній дошці. Hangouts поєднується з Google-календарем, так що користувачі можуть планувати відеозустрічі за допомогою календаря [4].

Від викладача вимагається підготовка щохвилинного продуманого плану відеоконференції. Під час проведення веб-конференції можна виділити наступні кроки:

1. Визначення теми відеоконференції, її мети і завдань.
2. Методична підготовка викладача до відеоконференції: викладач має вільно володіти матеріалом, поділити зміст теми на конкретні питання, бути готовим давати відповіді на запитання студентів, стимулювати студентів до активної участі у відеоконференції.
3. Повідомлення теми і мети відеоконференції студентам.
4. Мотивація студентів до участі у відеоконференції.
5. Отримання від студентів адрес електронної пошти, на які буде надіслане посилання (web-адреса) для участі у відеоконференції при використанні Google+ Hangouts.
6. Оголошення про дату та час його проведення конференції.
7. Всі учасники повинні заздалегідь потурбуватися про наявність необхідного обладнання (ПК, планшетів, айфонів або смартфонів) та власної електронної поштової скриньки та Інтернет зв'язку. Перевірку роботи системи потрібно почати за 10-15 хвилин до початку відеоконференції; перевірити зв'язок, звук та можливість ставити запитання викладачу. Це дозволить зменшити ризики технічних неполадок під час проведення заходу;
8. Встановлення відеоконференцзв'язку між учасниками.
9. Відкриття відеоконференції, інформування студентів про правила участі, яким чином і коли можна задавати питання.
10. Проведення заняття у вигляді відеоконференції.
11. Після проведення заняття викладач має провести аналіз, за яким визначити чи розкрита тема, які знання здобули студенти, ставлення до заняття студентів і їх творча активність, досягнення мети заняття. Можливе анкетування за допомогою Google форм.
12. Оголошення завдання для подальшого самостійного опрацювання матеріалу.
13. Завершення сеансу відеоконференцзв'язку

Дослідження показує, що віртуальна доповідь накладає особливі вимоги до мови викладача у порівнянні з реальною. При проведенні класичного заняття відбувається вербальне спілкування та невербальне спілкування (спілкування за допомогою міміки, жестів). У випадку відеоконференцій, лишається лише голос і слайди, і будь-яка пауза, нечітка фраза, плутанина відразу помічаються. Тому важливо старанно готувати свій виступ, мати перед очима тези або детальний план. Студенти мають навчитися ставити запитання та брати участь в дискусії.

Викладачу слід під час викладання матеріалу передбачати проблемні запитання, які б спонукали студентів до обговорення та надавали можливість мати зворотній зв'язок від слухачів, вимагали концентрації їхньої уваги на темі та підтримували розумову активність. Запитання при цьому не повинні бути занадто

складними. На відповіді на запитання студентів, які можуть з'являтися в чаті, слід залишити додатковий час.

Отже, можна зробити висновок, що в умовах сьогодення, коли створюється єдиний інтелектуальний простір засобами інтернет-технологій, нагальною вимогою є поєднання класичних педагогічних технологій з інформаційними технологіями навчання. Технології відеоконференцій, містять великий потенціал підвищення ефективності навчального процесу.

Список використаних джерел:

1. Бацуровська І. В. Методика використання порталу у фаховій підготовці майбутніх інженерів в аграрних університетах / І. В. Бацуровська // Матеріали Міжнар. Науково-методичної конф. «Сучасний стан природничо-математичної та технологічної освіти: тенденції, перспективи». – Випуск 13. – Херсон, 2010. – С. 56-59.

2. Кадемія М. Ю. Інформаційно-комунікаційні технології навчання: термінологічний словник / М.Ю. Кадемія. – Львів : СПОЛОМ, 2009. – 260 с.

3. Відеоконференція // Вікіпедія: [Електронний ресурс]. – Режим доступу: <https://uk.wikipedia.org/wiki/Videokonferentsiya>.

4. Google+ Hangouts // Вікіпедія: [Електронний ресурс]. – Режим доступу: <https://uk.wikipedia.org/wiki/internetehnologiyi>.

**Гринчук Т. П., к.е.н.**

**Вінницький кооперативний інститут**

## **ІНТЕРАКТИВНІ МЕТОДИ НАВЧАННЯ ЕКОНОМІЧНИХ ДИСЦИПЛІН**

За сьогоднішніх складних умов в економіці країни суспільство зацікавлене в здатності його громадян самостійно думати, приймати рішення, швидко діяти, працювати в колективі, адаптуватися до зміни умов життя. Освітній заклад, виконуючи соціальне замовлення суспільства, як стверджував Дж. Дьюї, «може створити в проекті такий тип суспільства, який нам хотілося б мати». І це стає можливим при використанні інтерактивних методів навчання, тобто за наявності реальних умов для вирішення вищевказаних завдань.

Насамперед, це умови, що зможуть забезпечити такі можливості: залучення кожного студента до активного пізнавального процесу, причому не пасивного оволодіння знаннями, а активної пізнавальної діяльності, застосування знань на практиці і чіткому усвідомленні, де, яким чином і з якою метою ці знання можуть бути застосовані; співробітництва при рішенні різноманітних проблем, коли потрібно виявляти відповідні комунікативні уміння; широкого спілкування з однолітками з інших навчальних закладів свого регіону, інших регіонів країни і навіть інших країн світу; вільного доступу до необхідної інформації в інформаційних центрах не тільки свого навчального закладу, а й наукових, культурних, інформаційних центрах усього світу з метою формування власної незалежної й аргументованої думки з тієї чи іншої проблеми; постійного випробування своїх інтелектуальних, фізичних, моральних сил для вирішення

виникаючих проблем, уміння їх вирішувати спільними зусиллями, виконуючи часом різні соціальні ролі [1].

Як відомо, основною формою навчання у вищих навчальних закладах є лекція. Саме інтерактивна лекція дозволяє поєднати керівну роль викладача з високою активністю студентів. Перевагами інтерактивної лекції є можливість опрацювання великого масиву інформації, налагодження оперативного зворотного зв'язку зі студентами, інтенсифікації педагогічної праці, мобілізація мислення, знань та умінь студента, реалізація інтерактивних методів навчання, досягнення високих результатів навчальної діяльності [2].

На відміну від традиційної, інтерактивна лекція зводить до мінімуму монолог викладача, а надає перевагу діалогу лектора і студента, під час якого студенти поступово набувають необхідних знань. Інтерактивна лекція має не суто інформаційний характер, а здебільшого проблемний і пошуковий. Особливостями інтерактивної лекції є активізація мислення і поведінки студентів, яка має довготривалий характер протягом всього лекційного часу; самостійність навчання та прийняття рішень студентами; постійна взаємодія викладача і студентів [3].

З самого початку лекції викладач має зосередити увагу студентів і утримувати її протягом усього заняття. При цьому використовувати такі ефективні прийоми: розмірковування у формі питання-відповідь, розгляд проблемних ситуацій, застосування фактів та прикладів з життя, використання структурно-логічних схем, зображень, графіків, таблиць, аудіозаписів та відеофільмів. Застосування мультимедійного супроводу створює кращі умови для роботи викладача та студентів в аудиторії, покращує сприйняття студентами питань, які розглядаються, що дозволяє підвищити ефективність навчання. Студенти, в свою чергу, повинні мати можливість на протязі заняття ставити запитання, що їх цікавлять, обмінюватися думками, вступати у дискусії.

Лекційне заняття має не лише надавати необхідні знання студентам, але й навчити майбутніх фахівців виховувати їх особистісні якості, розвивати їх професійні уміння. В умовах сучасної освіти ця форма навчання має бути спільною працею викладача і студента. Проте, лекція не повинна містити зайву інформацію, студенти не повинні втомлюватися, має бути час на відпочинок.

Саме тому, вимір часу є одним із ключових факторів при виборі методики викладання. Чим більше часу з використанням конкретного методу вимагає навчання, тим менше часу залишається для подання додаткових матеріалів. Повинен бути досягнутий баланс між кількістю інформації, яка подається та обраним методом, що забезпечить глибоке розуміння матеріалу студентами [4].

Слід наблизити навчальний процес до умов професійної діяльності. Органічно впливати на професійний розвиток студентів дозволяє така форма навчального процесу як ігрові технології. Розвиток даного інтерактивного методу передбачає роботу в групах, взаємодію між групами студентів. З метою набуття управлінських здібностей з необхідністю прийняття рішень групове навчання є найбільш ефективним. Однак слід зазначити, що ігрова технологія не повинна замінити традиційні методи навчання, а повинна доповнювати їх, сприяти більш ефективному досягненню мети, що була поставлена на початку заняття.

Використання інтерактивних методів під час лекції є ефективними засобами активізації навчально-пізнавальної діяльності студентів, що спрямовані на



розвиток у майбутніх фахівців самостійного мислення, формування умінь приймати оптимальні рішення, нестандартно розв'язувати певні професійні проблеми, набувати навичок професійного спілкування.

Впровадження інтерактивних методів навчання в навчальний процес вищих навчальних закладів сприятимуть реалізації завдань сучасної освіти та входження в єдиний європейський освітянський простір.

Список використаних джерел:

1. Стрельников В. Ю., Брітченко І. Г. Сучасні технології навчання у вищій школі: модульний посібник для слухачів авторських курсів підвищення кваліфікації викладачів МПК ПУЕТ. – Полтава: ПУЕТ, 2013. – 309 с.

2. Курлянд З. Н. та ін. Педагогіка вищої школи: навч. посіб. / за ред. З. Н. Курлянд. 3-тє вид., перероб. і доп. К.: Знання, 2007. – 495 с.

3. Кашлев С. С. Технология интерактивного обучения. Мн.: Белорусский верасень. – 2005. – 196 с.

4. Ступчук С. М. Методичні аспекти викладання економіки у вищих навчальних закладах: зарубіжний досвід. Економіка. Управління. Інновації. 2014. № 2 (12). [Електронний ресурс]. URL: [http://irbis-nbu.gov.ua/cgi-bin/irbis\\_nbu/](http://irbis-nbu.gov.ua/cgi-bin/irbis_nbu/).

**Ільніцька Ю. Б., викладач  
Вінницький кооперативний інститут**

## **ВИКОРИСТАННЯ НАВЧАЛЬНИХ ІНТЕРНЕТ-СЕРВІСІВ В ОСВІТНЬОМУ ПРОЦЕСІ**

Інформаційні технології керують сучасним світом. Вони супроводжують нас всюди – ми не уявляємо свого життя без смартфона та доступу до Інтернету, наші повсякденні покупки аналізує штучний інтелект та пропонує товари, які б нам сподобались, нашим здоров'ям опікуються медичні пристрої із спеціальним програмним забезпеченням, ми розраховуємось безконтактними картами, перевіряємо затори й стежимо за погодою за допомогою мобільних програм.

Не оминуло впровадження інформаційних технологій і сферу освіти, адже сучасні методики викладання в освітньому процесі тісно пов'язані із стрімким технологічним розвитком. Останні досягнення у сфері інформаційного розвитку, розповсюдженості глобальної мережі Інтернет відкривають перед викладачами, а також і самими студентами нові можливості для подальшого удосконалення освітнього процесу. Актуальність впровадження Інтернет сервісів в освітній процес обумовлена як продуктивністю їх використання для кращого засвоєння навчального матеріалу, так і зручністю, економічністю застосування технологій в умовах сучасного інформаційного суспільства. Доцільність використання новітніх інформаційних технологій диктується потребами сучасної освіти у підвищенні ефективності навчання, формуванні навичок самостійного навчального, дослідницького, наукового та інноваційного підходу до навчання, формуванні критичного мислення студентів.

В цілому, можна виділити кілька загальних позитивних моментів у застосуванні Інтернет сервісів в освітньому процесі, а саме:

- забезпечити стабільну мотивацію до вивчення дисциплін;
- створити комфортну атмосферу на занятті;
- забезпечити персоналізацію навчання;
- підвищити обсяг виконуваної роботи і збільшити обсяг знань, умінь, навичок, набутих під час заняття;
- удосконалити якість контролю знань студентів;
- раціонально спланувати та організувати освітній процес, тим самим підвищити ефективність заняття;
- формувати комунікативну компетенцію студентів;
- забезпечити доступ студентів до різних словників, довідкових систем, електронних бібліотек, сховищ та інших інформаційних ресурсів

Проаналізувавши навчальні Інтернет сервіси, варто виділити деякі, які забезпечують результативність та зацікавленість студентів у навчанні. До таких сервісів відносять: безоплатний онлайн-сервіс Kahoot, Elements 4D, Mentimeter, Triventy, 4D Anatomy.

Безоплатний онлайн-сервіс Kahoot дає змогу створювати інтерактивні навчальні ігри, що складаються з низки запитань із кількома варіантами відповідей. Такі ігрові форми роботи можуть бути застосовані у навчанні — для перевірки знань студентів. А також сервіс може стати у пригоді керівнику та педагогічному колективу навчального закладу для різних форм наукової, методичної та організаційної роботи. Участь в іграх, створених за допомогою сервісу, сприяє спілкуванню та співпраці у колективі, підвищує рівень обізнаності в інформаційно-комунікаційних технологіях, стимулює критичне мислення. Даний сервіс можна застосовувати під час вивчення різних дисциплін.

Elements 4D – безкоштовний мобільний додаток, який надає студентам можливість експериментувати з хімічними елементами, проводити досліди, які в реальних умовах, можливо, були б занадто небезпечними для проведення. Для використання сервісу необхідно завантажити на свій планшет або смартфон додаток, а з вказаного сайту завантажити розгортку кубиків в форматі PDF. Роздрукувати, зібрати кубики і розпочати їх поєднання.

Mentimeter – це онлайн-конструктор, який дозволяє вашій аудиторії в режимі реального часу з будь-якого мобільного пристрою з доступом до Інтернету задавати вам запитання, на які хотіли б отримати відповідь. Студенти також мають можливість проголосувати за ті питання, на які вони хотіли б отримати перш за все відповідь. Завдяки даному конструктору ми можемо зміцнити зворотний зв'язок, із допомогою студентів провести ранжування запитань.

Triventy – це безкоштовний конструктор для ігор та вікторин. Triventy використовує ту ж концепцію, яка схожа на Kahoot або Quizizz. Викладач може створити тест або вікторину на своєму комп'ютері, а студенти можуть відповідати на питання зі своїх мобільних пристроїв або ноутбуків. Студенти можуть приєднатися до вікторини, перейшовши в Triv.in і після введення PIN-коду, присвоєного вашій грі.

4D Anatomy – це хмарний, інтерактивний, ресурс для моделювання розтину і сучасна освітня платформа. Творці програми створили потужний інтерактивний ресурс з анатомії людини.

Студенти можуть детально досліджувати складні структурні деталі людського тіла. Програма помітно перевершує інші ресурси за освітніми можливостями і за глибиною контенту.

Варто пам'ятати, що використовуючи Інтернет-сервіси під час занять, необхідно чітко розуміти доречність їх застосування на конкретному етапі навчання, усі позитивні та негативні сторони впровадження. Використовуючи веб-ресурси викладачі мають можливість удосконалити процес навчання, зекономити викладацький та студентський час, підвищити мотивацію студентів щодо отримання нових знань, прищепити бажання до самоудосконалення, що позитивно відобразиться на якості навчання.

Список використаних джерел:

1. Дидактор. Педагогічна практика [Веб-сервіс] Режим доступу: <https://goo.gl/urpzdE>
2. C4LPT Centre for Learning & Performance Technologies [Веб-сервіс] / Центр технологій навчання та ефективності / Режим доступу: <https://goo.gl/Jqxf>
3. Онлайн-курс «Prometheus» Київський Політехнічний Інститут: Цифрові комунікації в глобальному просторі [Електронний ресурс] : [Веб-сайт]. URL:<https://edx.prometheus.org.ua>

**Кравчук Н. М., викладач  
Вінницький кооперативний інститут**

## **ІННОВАЦІЇ ТА СУЧАСНИЙ ПОГЛЯД НА ІНТЕРАКТИВНІ МЕТОДИ НАВЧАННЯ ПРИ ВИКЛАДАННІ ДИСЦИПЛІНИ «ЧИННИКИ УСПІШНОГО ПРАЦЕВЛАШТУВАННЯ ЗА ФАХОМ»**

Сучасне суспільство характеризується швидкими змінами в усіх сферах життя, що особливо впливає на розвиток інформаційного, зокрема й освітнього простору. Простір, де стикаються нові цінності й технології, вимагає нових, сучасних освітніх технологій. Орієнтація освіти на розкриття особистісного потенціалу зумовили виникнення й удосконалення нових освітніх технологій. Тому вимогою сьогодення стає апробація й упровадження інноваційних освітніх технологій у навчально-виховний процес. Визначальним має бути формування у студентів системного підходу до аналізу професійних завдань, стратегічного мислення, здатності до соціальної мобільності, прагнення до самонавчання, самовиховання та самовдосконалення впродовж усього активного трудового життя. А це можна досягти за рахунок постійного впровадження інноваційних методів навчання у навчальний процес.

Велику роль у навчанні і викладанні відіграють комп'ютерні технології, урізноманітнюють навчальний процес, дозволяють студентам співпрацювати з носієм інформації, здійснювати вибір інформації, компоувати матеріал і бути активними учасниками процесу навчання.

Методологічною основою – розробки сучасних українських та зарубіжних педагогів у галузі методів та технологій навчання. Теоретичні та практичні розробки в цій галузі належать В. Гузєєву, А. Гіну, О. Пошетун, Л. Пироженко, А. Фасолі.

Теоретичною основою запровадження інтерактивних методів навчання мусять бути системний, особистісно-зорієнтований та діяльнісний підходи до побудови дидактичних процесів; теорія оптимізації педагогічного процесу (Ю. К. Бабанський, М. М. Поташник), а також інваріантність процесу навчання, уроку як конкретної форми існування процесу засвоєння знань і методу навчання як мікродіяльності навчання.

Інтерактивне заняття має певний алгоритм. Як приклад, розглянемо лекцію-бесіду з дисципліни «Чинники успішного працевлаштування за фахом» – «Співбесіда як метод пошуку роботи». Аналіз конкретної ситуації, в основі якої лежить певна проблема, відрізняється від традиційних методів навчання тим, що студенти набувають практичних навичок у процесі аналізу реальних прикладів із життя. На основі цього відбувається дискусія, що сприяє вирішенню важливої ситуаційної проблеми. Ефективності цього методу сприяє тісний зв'язок теорії із практикою, студенти мають змогу обговорювати реальні ситуації, які можуть виникати в їхньому майбутньому працевлаштуванні. Завдяки цьому виникають сприятливі умови для розгляду в широкому контексті і за короткий час різноманітних, іноді дуже важких і складних проблем практичного характеру.

Цей метод дає можливість порушувати будь-які проблеми, що впливають із ситуаційного опису: «Основні правила поведінки під час співбесіди», «Відповідність вакантної посади отриманій посаді», «Професійні і особисті якості під час пошуку роботи» тощо. Тому він полегшує організацію змістовних емоційних дискусій, мета яких – вироблення обґрунтованого плану діяльності та прийняття відповідного рішення. Під час всебічного аналізу конкретної ситуації, цей метод спонукає студентів до творчої дії та колективного самовдосконалення.

Необхідність ухвалення обґрунтованого рішення вимагає від студентів виконання таких дій:

- знаходження серед великої кількості різноманітної та суперечливої інформації необхідної проблеми, виокремлення її та чітко формулювання;
- виявлення серед багатьох чинників тих, що суттєво впливають на визначену проблему;
- розгляд та аналіз впливу цих чинників на об'єктивний стан явища, яке вивчається;
- опрацювання альтернативних варіантів вирішення проблеми та їх оцінка;
- аналіз і порівняння всіх альтернативних варіантів, вибір найбільш оптимального серед них;
- ухвалення рішення проблеми та формулювання рекомендацій для його реалізації;
- планування контрольних дій щодо реалізації ухваленого рішення та його результатів.

Практика застосування інтерактивних занять показує, що студенти значно активніше беруть участь у їх підготовці, краще засвоюють тему, запропоновану для вивчення, набувають навички практичної роботи.

Інтерактивні методи навчання дають змогу навчатися студентам активно, ділитися знаннями один з одним, проявляти гнучкість при вирішенні дискусійних питань, бути готовим до сприйняття нових ідей, відповідати вимогам колективу, брати на себе ініціативу і відповідати за конкретні результати своєї діяльності. Набуття зазначених компетенцій дозволяє майбутнім випускникам не тільки адаптуватись до швидкоплинних вимог сучасного ринку праці, але й бути на ньому конкурентоспроможними особистостями. Крім того, фахівці, які володіють зазначеними якостями, завжди будуть затребуваними на ринку праці.

Список використаних джерел:

1. Бірченко О. Оптимізація працевлаштування випускників у зоні актуалізованої відповідальності ВНЗ/ О. Бірченко// Вища школа. – 2013. – С. 68-73.
2. Поліщук Т. Підвищення здатності до працевлаштування випускників ВНЗ / Т. Поліщук // Вища школа. – 2015. – № 4-5. – С.99-106
3. Ткач Д. Організація інноваційної діяльності у ВНЗ як умова підвищення якості освіти/ Д. Ткач // Вища школа. – 2015. – № 4-5. – С. 13-19.
4. Шабанов Р. І. особливості правового регулювання зайнятості населення в країнах Європи / Р.І. Шабанов // Науковий вісник Херсонського державного університету, випуск 1. – Том 1. – 2014. – С. 298-303.
5. Шиманська О. Специфіка регулювання європейського ринку праці: досвід для України / О. Шиманська // Вісник ТНЕУ № 1. – 2014. – С. 91-98.

**Мельничук Т. А. к.і.н., доцент  
Вінницького державного педагогічного  
університету імені М. Коцюбинського**

## **СКРАЙБІНГ ТЕХНОЛОГІЇ НА ЗАНЯТТЯХ З ІСТОРІЇ**

На сучасному етапі, використання комп'ютерних технологій на заняттях дозволяють педагогу виконувати роботу швидко, якісно та ефективно. Останнім часом усе більше українських педагогів, що працюють у галузі вдосконалення методики викладання історії, звертають увагу на необхідність активізації роботи з використанням комп'ютерних технологій.

Одним із шляхів зацікавлення студентів навчальним матеріалом є використання у навчально-виховному процесі відео-презентації у техніці скрайбінг.

Все частіше модне слово «скрайбінг» стало з'являтися на просторах Інтернету, входити до лексики дизайнерів і людей, що мають відношення до бізнесу. Також скрайбінг-технології успішно використовуються у викладацькій роботі. Відомо, що 80 % інформації людина сприймає візуально. Усна розповідь «з картинками» запам'ятовується набагато краще, ніж звичайне пояснення матеріалу.

Окремі аспекти висвітлення теоретичних відомостей про скрайбінг та застосування його на заняттях з історії висвітлено на сайтах вчителів-практиків, що впроваджують новітні технології у свою педагогічну діяльність [8], [9], [10].

Мета даної статті полягає в тому, щоб показати як за допомогою використання скрайбінгу на заняттях з історії можна уявити історичні поняття, відобразити, а потім відтворити побачений та почутий матеріал.

За інноваційним потенціалом досвід застосування скрайбінг технологій на заняттях носить інтегрований характер, оскільки передбачає проникнення одних сучасних педагогічних технологій та методик в іншу, спрямованих на формування національної свідомості особистості. Це дає можливість самостійно інтерпретувати різні підходи до організації навчального процесу, а не зупинятися на одній технології.

Що таке скрайбінг? Насправді ця технологія відома нам із самого дитинства. Колись ми всі були в певному сенсі скрайберами. За допомогою простих малюнків ми намагалися передати побачене, почуте, певну інформацію, почуття, настрої, емоції.

Отже, «скрайбінг» (англ. scribing) – це описування або розмітка, scribe – переписувати, описувати, розмічати, а scriber – це інструмент для розмітки. Технологія була винайдена британським художником Ендрю Парком для Британської асоціації з поширення наукових знань. В сучасному креативному середовищі, скрайбінгом називається візуалізація інформації за допомогою графічних символів, які просто і зрозуміло відображають її зміст та внутрішні зв'язки [3].

Скрайбінг – новітня техніка презентації (від англійського «scribe» – накидати ескізи або малюнки); мова людини, що виступає, ілюструється «на льоту» малюнками фломастером на білій дошці (або аркуші паперу); виходить ніби «ефект паралельного слідування», коли ми чуємо і бачимо приблизно одне і те ж, при цьому графічний ряд фіксується на ключових моментах [6].

Особливість скрайбінгу полягає в тому, що одночасно залучаються різні органи чуттів: слух та зір, а також уява людини, що сприяє кращому розумінню та запам'ятовуванню. Саме ці особливості роблять скрайбінг одним із методів сучасних технологій, який допомагає доступно та легко пояснювати складний матеріал. Варто відзначити його доступність, адже використовувати цю техніку може кожен викладач на будь-якому етапі заняття.

Одним із перших, хто здогадався використовувати скрайбінг як продуктивний та інтерактивний засіб для концептуалізації інформації, якою користуються учні та вчителі в школі, став американський викладач Пол Богущ. Саме він спростував давно завчений освітній девіз «Читай параграф із підручника — відповідай на запитання», довівши ефективність використання скрайб-презентації у навчальному процесі. [1]

Скрайбінг має багато переваг. Серед «плюсів» цієї технології можна виділити такі [7]:

- візуалізація в процесі навчання допомагає студентам організувати та аналізувати отриману інформацію;
- за допомогою візуальних образів студенти з легкістю інтегрують нові знання;
- візуалізація розвиває критичне мислення (вербальна та візуальна інформація допомагає відновлювати в пам'яті отриману інформацію, оскільки презентація скрайбінгу складається із простих образів, символів та предметів, які

легко запам'ятовуються);

- візуалізація є універсальною та доступною всій аудиторії.

Існує два види скрайбінгу: скрайбінг-презентація та відеоскрайбінг. Перший – найпоширеніший і відомий, використовується під час доповіді викладача. Він супроводжує мовлення доповідача за допомогою різних схем, малюнків, графіків.

Відеоскрайбінг – динамічний вид скрайбінгу, в основі якого ілюстрації, схеми, які використовуються у відеоряді. Таким чином, скрайбінг може бути представлений у вигляді статичних схем / графіків, скрайб-малюнків, скрайб-розповідей (комікси), простих надписів, виготовлених в особливому стилі.

Для створення скрайбінгу необхідно:

- навички візуалізації – скрайбінг перетворює тези презентації на слова та образи. Не обов'язково вміти малювати, головне – зрозуміти, як правильно замінити слова (іменники чи дієслова) на необхідні символи, образи;
- вміння працювати зі схемами – скрайбер повинен вміти наочно продемонструвати свою думку у вигляді графіків, діаграм, схем, при цьому організувати всі схеми у формі цілісного та структурованого образу;
- навички спілкування з аудиторією – основна мета презентації – донести головну думку до слухачів, в такий спосіб доповідач має залучити їх до процесу обговорення;
  - участь та увага аудиторії;
  - якісне засвоєння інформації та запам'ятовування ключових моментів;
  - зручне сприйняття інформації;
  - можливість неперервного спілкування зі слухачами.

Під час створення скрайб-презентації викладачу необхідно перш за все визначити тему та етап заняття, на якому слід її презентувати. Найефективнішим є використання скрайбінгу під час вивчення нової теми. Так студенти зацікавляться різноманітними графічними образами, що пов'язані безпосередньо з новим навчальним матеріалом, запам'ятають основні поняття та терміни. Це стане чудовим стартом для набуття нових знань, умінь та навичок. Використовувати скрайбінг можна і як домашнє завдання. Для цього необхідно забезпечити доступ студентів до презентації (на сайті школи / вчителя, каналі YouTube, через мережу Інтернет та ін.). Викладач може скласти список запитань зі скрайб-презентації, які на наступному уроці обговорюють разом із класом. Таким чином, кожен студент може переглянути скрайб самостійно, якщо незрозуміло з першого разу. Під час перегляду скрайб-презентації (відео) студенти обговорюють отриману інформацію (факти), з'ясовуючи, які образи зрозумілі (незрозумілі). Можна організувати роботу в групах для обговорення скрайбу (Яка головна думка?). Так викладач розвиває креативне мислення, асоціативну пам'ять, творчі здібності студентів. Домашнім завданням може бути створення власної скрайб-презентації (створити історію з вивченої теми та ін.) [10].

Скрайбінг ділиться на фасилітацію та відеоскрайбінг. Скрайбінг-фасилітація (від англійського *facilitate* – «допомагати, полегшувати, сприяти») – це переклад інформації з словесної форми у візуальну та фіксування її в режимі реального часу. Скрайбер прямо на очах аудиторії замальовує основні ідеї та ключові моменти презентації, лекції, конференції, замінюючи іменники і дієслова картинками, схемами, графіками. Будь-який викладач, пояснюючи шкільний

матеріал з крейдою біля дошки, по суті є ось таким скрайбером-фасилітатором [9]. Скрайбінг-фасилітація втягує в процес учасників лекції, дає їм можливість формулювати свої думки, висловлювати креативні ідеї.

Тривалість відеосюжетів залежить від задумки авторів і коливається від 45 секунд до 10 хвилин. Найкраща тривалість скрайб-презентації – від 5 до 9 хвилин.. Підійде він для пояснення нового матеріалу і перевірки засвоєного, може бути використаний як засіб узагальнення вивченого, як домашнє завдання, як «мозковий штурм» і рефлексія на уроці.

Отже, за допомогою скрайб-технологій відбувається якісне засвоєння ключових моментів заняття. Візуалізація дозволяє пов'язати отримати інформацію в цілісну картину про той чи інший період часу. Крім цього використання скрайбінга на уроці розвиває в студентів критичне та образне мислення.

Список використаних джерел:

1. Режим доступу: <http://zillion.net/ru/blog/35/skraibingh-kak-sposobvizual-nogho-myshlienii>
2. Режим доступу: <http://esprezo.ru/6-servisov-dlya-videoprezentacij/>
3. Режим доступу: <https://edugalaxy.intel.ru/index.php?automodule=blog&blogid=9&showentry=4392>
4. Режим доступу: <http://comagency.ru/skrajbing-kak-instrumentmarketinga-i-prezentacii>
5. Режим доступу: <http://pnu.edu.ru>
6. Режим доступу: [http://bondarenko26.blogspot.com/2016/01/blog-post\\_19.html](http://bondarenko26.blogspot.com/2016/01/blog-post_19.html)
7. Режим доступу: <http://autta.org.ua/ua/materials/material/Skrayb-ng-yak-suchasna-forma-v-zual-zats-i-navchalnogo-mater-alu/>
8. Режим доступу <http://irinaclass12.dp.ua/2016/09/10/%D1%81%D0%>
9. Режим доступу [http://shamadarina.blogspot.com/p/blog-page\\_19.html](http://shamadarina.blogspot.com/p/blog-page_19.html)
10. Режим доступу <http://journal.osnova.com.ua/article/51806>

**Петренко В. І., к.і.н., доцент  
Вінницький кооперативний інститут**

## **ІННОВАЦІЙНІ АСПЕКТИ МЕТОДИКИ ВИВЧЕННЯ ІСТОРИЧНИХ ДИСЦИПЛІН**

Сучасне життя потребує активної творчої особистості. Виховати її можливо лише запровадивши в педагогічну практику стратегію розвитку мислення. Завдання цієї стратегії полягає у нових поглядах на оточуюче середовище, коли молода людина усвідомлює реалії і шукає шляхи розв'язання проблем. Такий підхід базується, насамперед, на вмінні особистості аналізувати події і нерозривно пов'язаний із застосуванням активних та інтерактивних технологій.

Складність у тому, що в навчальному плані освітніх установ скорочується час на вивчення історії. Проте саме ця обставина спонукає і до нових теоретичних досліджень в області методики викладання історії, вимагає пошуку інших підходів в організації навчального процесу.



Процес впровадження інноваційних методів в системі освіти досить активно висвітлюється в сучасній літературі. Інноваційні технології відображені у працях науковців, які вийшли в світ вже у XXI ст. Зокрема, дослідження І.Д. Дичківської, О.Ю. Стрелової, К.О. Баханова, В.Г. Богіна, Є.Є. Вяземського, А.Т. Степанищева та ін.

Під інноваціями у навчанні розуміють процес створення та поширення нових методів і засобів для розв'язання тих дидактичних проблем, які вирішуються як традиційними методами, так і нестандартними (в результаті творчого пошуку), для виконання різноманітних педагогічних завдань з використанням нових технологій, оригінальних ідей, форм, методів. Інноваційне навчання, на відміну від традиційного, спрямоване не лише на навчальний предмет і надання студентові певної суми знань, а, перш за все – на інтелектуальний розвиток самої особистості.

Інноваційні процеси, звичайно, відрізняються від традиційних. Основу й зміст інноваційних процесів становить інноваційна діяльність, сутністю якої є оновлення педагогічного процесу, внесення нового у традиційну систему – це передбачає вищий щабель педагогічної творчості й, насамперед, потребує педагогів-новаторів. Інновація народжується із традиції, а потім знову ця ж інновація, згодом, перетворюється у традицію. Тобто новизна носить конкретно історичний характер, може виникати і раніше свого часу, а потім стати нормою й застаріти [3, с. 147]. У зв'язку з цим, знову виникає потреба вдосконалення та прогресу.

Інноваційні підходи до навчання історії поділяються на два основних види, які відповідають репродуктивній і проблемній орієнтації освітнього процесу. Репродуктивний – інновації, що модернізують навчальний процес та направлені на досягнення результатів відповідно традиційної репродуктивної орієнтації засвоєння студентами знань, які орієнтовані на високоефективне репродуктивне навчання.

Проблемний – коли інновації трансформують традиційний навчальний процес на організацію пошукової навчально-пізнавальної діяльності, спрямованої на забезпечення його дослідницького характеру. При цьому, пошуковий підхід до навчання направлений, насамперед, на формування в студентів досвіду самостійного пошуку нових знань, їхнє застосування в нових умовах, формування досвіду для творчої діяльності у сполученні з виробленням ціннісних орієнтацій.

Пошуковий підхід перетворює традиційне навчання історії на основу продуктивної діяльності студентів, розвиток у них можливостей самостійно освоювати і розвивати новий досвід. Вимоги до пошукового навчального процесу історії такі: спонукати студентів формулювати наявні у них ідеї й уявлення, висловлювати їх; зіштовхувати студентів з явищами, які входять у суперечність із наявними; спонукати їх висувати альтернативні пояснення, гіпотези; сприяти застосуванню нових знань до широкого кола явищ, ситуацій так, щоб вони мали і прикладне значення [2, с. 19-21].

Систематична самостійна діяльність студентів при навчанні історії, диференційована в парах, групах, індивідуально. Спеціально розроблені запитання і завдання проблемного, розвиваючого, логічного характеру викликають у них потребу в систематичній підготовці домашнього завдання,

вивченні додаткової літератури, що в остаточному підсумку формує такі моральні якості як відповідальність, цілеспрямованість. Підсумком цієї роботи є загальний розвиток студентів [4, с. 88].

Важливою є застосування лекційно-семінарської системи занять: у студентів формуються основні організаційно-практичні уміння і навички. Потім у практику навчання вводяться ще й модульні контрольні роботи, комплексні, ректорські та ін., що дають можливість вільно орієнтуватися в засвоєному матеріалі, системно викладати його, висловлювати свою думку на основі аналізу різнопланової інформації [1, с. 24].

Актуальною складовою інноваційного освітнього процесу, особливо при вивченні історичних дисциплін, є самостійна дослідницька робота студентів з архівними документами. Використання архівних джерел сприяє утвердженню істини при вивченні історичних подій, аналізу їх особливостей в окремих регіонах нашої держави.

Наприклад, при вивченні теми «Причини та наслідки Голодомору 1932-1933 рр. в Україні» студенти правового відділення Вінницького коледжу економіки і права, ознайомившись з документами Державного архіву Вінницької області (актами РАЦС) про причини масової смертності подолян, зробили висновок: переважна більшість записів в актах за 1932-1933 рр. засвідчили причини смертності «від голодовки», «виснаження від голоду», «дизентерії» тощо. Документи дали можливість студентам проаналізувати трагічні події, причини і тривалість голодного мору; встановити масову смертність серед дітей [5, арк. 8-26].

Таким чином, запровадження інноваційних технологій навчання викликає суттєві динамічні зміни у викладацькій діяльності, збільшується роль педагогічної культури викладача як суб'єкта управління у навчальному процесі. Застосування активних та інтерактивних технологій навчання сприяє розвитку навичок критичного мислення та пізнавальних інтересів студентів. При використанні інноваційних технологій, студенти почувають себе впевнено, вільно висловлюють свої думки і спокійно сприймають зауваження, адже вони є активними учасниками навчального процесу. В атмосфері довіри та взаємодопомоги легко робити відкриття, усвідомлювати важливість здобутих знань. Саме за таких умов можливе виховання особистості, підготовленої до майбутнього, у якому необхідно розв'язувати проблеми та приймати конкретні рішення.

Список використаних джерел:

1. Баханов К. О. Інноваційні системи, технології та моделі навчання історії. Монографія. – Запоріжжя: Просвіта, 2000. – 159 с.
2. Вагин А. А. Методика преподавания истории в средней школе – М.: Просвещение, 1984. – 434 с.
3. Вяземский Е. Е., Стрелова О.Ю. Теория и методика преподавания истории: учеб. для студ. высш. учеб. заведений. – М.: ВЛАДОС, 2003. – 384 с.
4. Дичківська І. М. Інноваційні педагогічні технології: навчальний посібник. – К.: АКАДЕМВИДАВ, 2004. – 351 с.
5. Держаний архів Вінницької області (ДАВО). – Ф. Р-927, оп. 1, спр. 185.

**Турчак В. В., к.е.н., доцент**  
**Солоїд О. В., к.е.н., доцент**  
**Вінницький кооперативний інститут**

## **ВИКОРИСТАННЯ ФАСИЛІТАТИВНИХ ПІДХОДІВ ПРИ ВИКЛАДАННІ ДИСЦИПЛІН**

На сучасному етапі роль викладача сьогодні суттєво змінилась. Викладач вже не є єдиним джерелом інформації. В найближчій перспективі головним джерелом знань для студентів стане Інтернет, а технології будуть індивідуально орієнтовані й спрямовані на створення нових знань. Рух знань відбуватиметься в різних напрямках: викладач-студент, студент-викладач, студент-студент тощо. В сучасних умовах викладач стає ментором (наставником), фасилітатором, коучем, консультантом, тренером, оцінювачем. При цьому головним його завданням є розвиток цікавості до навчання. За умови досягнення цього, студенти не припинять свій розвиток після закінчення навчального закладу [1].

Одним з сучасних інтерактивних інструментів організації навчального процесу є фасилітація. Фасилітація (від англ. Facilitate – полегшувати, допомагати, сприяти) – засіб мотивування групи, спосіб ведення групи до вироблення рішення. Це процес надання допомоги групі у виконанні завдання, вирішення проблеми або досягнення угоди до взаємного задоволення всіх учасників. Фасилітація – це ефективна технологія вирішення проблем групової роботи. Вона являє собою процес, де фахівець, прийнятний для всіх членів групи, нейтральний і не має права приймати рішення (фасилітатор), допомагає групі поліпшити способи ідентифікації проблем і прийняття рішень за рахунок організації конструктивної спільної діяльності [2].

Фасилітація сьогодні активно використовується в бізнесі, для проведення нарад, генерації ідей, організаційних змін, прийняття управлінських рішень, в громадських слуханнях та обговореннях. Метою процесу фасилітації є підвищення групової ефективності, яка необхідна для знаходження рішень конкретних питань. Причому досягнення цієї ефективності здійснюється шляхом завдання регламентів, рольової структури, організації простору. Результатом фасилітації є організаційні рішення і пропозиції, які зафіксовані на папері і передбачають обов'язкові організаційні зміни.

Мета застосування «фасилітації» в освітньому процесі може зводитися до вирішення кейсів, конкретних бізнес-ситуацій, де потрібно знайти рішення, проаналізувати проблеми, зібрати ідеї, уточнити завдання, спланувати дії тощо. Організація занять із застосуванням методу «фасилітації» доцільна у випадках, коли піднімаються гострі теми, які вимагають конкретних рішень; коли ситуацію потрібно розглянути комплексно, з різних сторін; тоді, коли потрібно організувати ефективне групове обговорення, де кожен учасник може висловитися, поділитися ідеями, досвідом і припущеннями.

Викладач як фасилітатор стимулює, м'яко спрямовує процес розумової діяльності в групі студентів на пошук та аналіз інформації з конкретного питання або поставленого завдання.

Викладач-фасилітатор не пропонує готових рішень, не нав'язує свої думки, він надає певні засоби, за допомогою яких група сама знаходить рішення. Тому роль «фасилітатор» повинна зводитися до вибору теми і питань для обговорення, організації процесу роботи, створення творчої, вільної, позитивної атмосфери.

До основних функцій фасилітації відносяться [3]:

- концентрація на знятті комунікативних бар'єрів на початку і по ходу обговорення;
- створення умов для максимальної участі всіх в обговоренні;
- організація етапів і визначення правил роботи з подальшим контролем їх дотримання;
- формування необхідної рольової структури групи.

До основних технік фасилітації належать: збір ідей, перефразування, трекінг, стекінг, лінкування, врівноваження, розговорити «мовчунів» тощо. Фасилітація дозволяє працювати з великими та малими, однорідними та різнорідними групами. Основними методами фасилітації є [4]:

- технологія відкритого простору (Open Space) – від 5 до 2000 осіб;
- світове кафе (World Cafe) – від 12 до 2000 осіб;
- пошук майбутнього (Future Search) – від 40 до 100 осіб;
- саміт позитивних змін (Appreciative Inquiry Summit) – від 30 до 3000 осіб;
- стратегічні зміни у реальному часі (Real Time Strategic Change) – від 10 до 1000 осіб;
- вихід за рамки (Work Out) – від 20 до 100 осіб;
- динамічна фасилітація (Dynamic facilitation) – від 2 до 40 осіб;
- розвиваюча фасилітація (Developmental facilitation) – від 3 до 30 осіб;
- технологія участі (Technology of Participation) – від 5 до 1000 осіб.

Процес фасилітації включає такі етапи (ромб фасилітатора) [5, с.128]:

1. Постановка завдання, питання і мотивація учасників до його обговорення (рішення); узгодження процесу (як будуть побудована спільна робота, обговорення).
2. Набір ідей, пропозицій, рішень, інформації для прийняття рішення.
3. Аналіз ідей і вибір оптимального рішення.
4. Завершення, підведення підсумків.

Щоб гарантувати максимальну залученість учасників, викладачу-фасилітатору необхідно забезпечити чотири умови [5, с.133-134]:

1. Створити доброзичливу, відкриту, робочу, конструктивну атмосферу в групі. Демонструвати своїм прикладом шанобливе ставлення до всіх без винятку і закликати до цього інших членів групи.

2. Побудувати процес групової роботи таким чином, щоб всі учасники були впевнені у важливості думки кожного з них. Для цього слід заохочувати активність учасників, дати висловитися всім, організувати процес розуміння кожної висловленої ідеї.

3. Всі учасники повинні розуміти сенс того, що відбувається і його зв'язок з їх особистими цілями та інтересами. Завдяки цьому виникає мотивація до обговорення та активної роботи в групі.

4. Організувати «простір», що дозволяє висловитися кожному учаснику (спонукаємо усіх висловлюватися, надаємо для цього організаційну спроможність - наприклад, всі озвучують свої думки по черзі).

Отже, фасилітація являє собою полегшення взаємодії всередині групи і надання допомоги у виконанні завдання. Викладач як фасилітатор забезпечує успішну групову комунікацію, сприяє розкриттю потенціалу кожного студента через завдання регламентів, рольової структури, організації простору.

Список використаних джерел:

1. Турчак В. В., Солод О. В. Освітні інновації як фактор формування професійно компетентного викладача // Професійна компетентність педагога в умовах оновлення змісту освіти та вимог ринку праці: збірник матеріалів III регіональної науково-практичної конференції (Вінниця, 15 лютого 2017 року). – Вінниця: ТОВ «Вінницька міська друкарня», 2017. – С. 26-28.

2. Насколько мы успешны: пособие по фасилитации. – Международная команда качества, 2012. – 64 с.

3. Facilitators Guide Participatory Decision Making, Available at: <http://www.amazon.com/Facilitators-Guide-Participatory-Decision-Making-Kaner/dp/0787982660>

4. Технология фасилитации как подход к повышению групповой эффективности: метод «Мировое кафе» [Електронний ресурс]. – Режим доступу: <http://qoo.by/3Yc7>

5. Григорьев Д.А. Бизнес-тренинг: как это делается: полное руководство для тренеров. – М., 216 с.

**Ярова Ю. М., викладач**  
**Вінницький кооперативний інститут**

## **ІНТЕРАКТИВНЕ НАВЧАННЯ ЯК ФОРМА ОРГАНІЗАЦІЇ РОБОТИ**

Поступово традиційні методи трансформуються в інноваційні, спрямовані на розвиток комунікативних умінь і навичок для організації ефективною спільною співпраці. Важливою умовою формування у студентів вмінь вирішувати поставлені перед ними завдання, аналізувати отриману інформацію, зважувати і враховувати альтернативні шляхи їх розв'язання, приймати виважені рішення, дискутувати й спілкуватися з іншими людьми є впровадження інтерактивних методів.

Метою впровадження інтерактивних технологій є формування самоосвітньої компетентності студентів (створення умови для розвитку всіх складових частин самоосвіти – самореалізації, самооцінки, самоорганізації, самовизначення).

Сучасний розвиток суспільства та виробництва потребує не лише навчати студентів запам'ятовувати і відтворювати техніко-технологічні знання та прийоми роботи інструментами, а й застосовувати такі знання та вміння на практиці - через розв'язання творчих завдань.

Організація інтерактивного навчання передбачає моделювання життєвих ситуацій, використання ділових ігор, спільне вирішення проблеми на основі

аналізу обставин та відповідної ситуації. Інтерактивні технології на заняттях дозволяють забезпечити глибину вивчення матеріалу.

Слово «інтерактив» прийшло до нас з англійської від слова «inter» – взаємний і «act» – діяти. Таким чином, інтерактивний – здатний до взаємодії, діалогу. Інтерактивне навчання – це спеціальна форма організації пізнавальної діяльності, яка має конкретну, передбачувану мету створити комфортні умови навчання, за яких кожен студент відчуває свою успішність, інтелектуальну спроможність [1].

Для кращого запам'ятовування та відтворення інформації потрібне не лише пояснення матеріалу, але і напружена розумова робота студента, його активність суджень, інтерпретація ситуації. Студенти повинні мати навички особистісної та групової взаємодії – здатність співпрацювати з іншими; здатність до оригінальності та інновацій, тобто бути креативними; вміти використовувати інформаційні технології; мати критичне мислення (дає змогу формулювати вірогідні судження для аналізу та розв'язання проблем); використовувати різні видів спілкування, тобто мати комунікативні навички; бути здатним співпрацювати з іншими та адаптуватися до умов навчання.

Українські дослідники інтерактивного навчання, О. Пометун та Л. Пироженко, пояснюючи методи інтерактивних технологій, звертають увагу на те, що наш мозок схожий на комп'ютер, а ми – його користувачі, тобто коли навчання пасивне, мозок не простежує ці зв'язки і не забезпечує повноцінне засвоєння, він просто не вмикається. Нарешті, комп'ютер не може зберегти інформацію, якщо вона не оброблена і не «закріплена» за допомогою спеціальної команди. Так само наш мозок повинен перевірити інформацію, узагальнити та пояснити її комусь для того, щоб зберегти її в банку пам'яті. Коли навчання пасивне, мозок не зберігає те, що було представлено [3]. О. Пометун та Л. Пироженко залежно від мети заняття та форм організації навчальної діяльності інтерактивні технології поділяють на чотири групи (рис.1).



Рис. 1. Класифікація інтерактивних технологій

Кожна особистість має творчий потенціал. Водночас творча особистість – це не тільки особистість, що потенційно володіє здібностями до творчості, але й проявляє себе в систематичній творчій діяльності, тому структура заняття з застосування інтерактивних технологій має містити в собі: мотивацію студентів, тобто сконцентрувати увагу студентів на проблемі та викликати інтерес до поставленої теми; забезпечити розуміння студентами змісту їх діяльності, тобто

того, що вони повинні досягнути на заняття і чого від них вимагає викладач; надати студентам необхідну інформацію для того, щоб на основі отриманої інформації вони могли за мінімальний час виконати практичні завдання.

Переваги використання інтерактивних методів навчання як форми організації роботи: студенти засвоюють всі рівні пізнання (знання, розуміння, застосування, оцінка); збільшується кількість студентів, які свідомо засвоюють навчальний матеріал. Студенти займають активну позицію у засвоєнні знань, зростає їхній інтерес в отриманні знань, формується характер, розвивається світогляд, логічне і критичне мислення, виявляються і реалізуються індивідуальні можливості. Студенти приймають альтернативні рішення, формують свої власні ідеї та думки за допомогою різноманітних засобів та навчаються співробітництву; успішно володіють системою знань, практичними навичками та вміннями, приймають участь у різноманітних видах учбової та позааудиторної діяльності, що поступово приводить до бажання проявити себе як творчу людину у багатьох сферах життя.

Отже, використання інтерактивних методик у навчальному процесі вищих навчальних закладів створює умови для розвитку самореалізації особистості та допомагає досягти високого інтелектуального розвитку студентів.

Список використаних джерел:

1. Інтерактивні технології навчання: Теорія, досвід: метод. посіб. авт.-уклад.: О. Пошетун, Л. Пироженко. – К.: А.П.Н.; 2002, – 136 с.

2. Комар О.А. Нове покоління обирає інтерактивні технології навчання / 16 Підготовка педагогічних кадрів у вищих навчальних закладах у контексті процесів глобалізації: Матеріали Всеукраїнської наук.- метод. конф.: м. Умань, 17-18 листопада 2005 р. / Ред. кол. Н. С. Побірченко (гол. ред.) та ін. – К.; Міленіум, 2005. – 212 с.

3. Корнеева Л. И. Современные интерактивные методы обучения в системе повышения квалификации руководящих кадров в Германии: зарубежный опыт / Л.И. Корнеева // Университетское управление: практика и анализ. – 2004. – № 4 (32). – С. 78-83.

4. Мокрогуз О. П. Інноваційні технології у викладанні суспільних дисциплін. – Чернігів. – 2002.

Наукове видання

«Молодь і сучасність: економічні, інформаційні, правові та культурні  
аспекти»  
Частина II

Тези доповідей учасників Міжнародної науково-методичної  
конференції

«СУЧАСНИЙ ПІДХІД ДО ВИКЛАДАННЯ ДИСЦИПЛІН»

14 березня 2018 р.

Відповідальна за випуск: Прицюк Л.А., к.е.н., проректор з науково-методичної роботи Вінницького кооперативного інституту.



